

**EUROPOS SAJUNGOS PREKIŲ ŽENKLŲ
NAGRINĖJIMO GAIRĖS**

**EUROPOS SAJUNGOS
INTELEKTINĖS NUOSAVYBĖS TARNYBA
(EUIPO)**

B dalis Nagrinėjimas

2 skirsnis Formalumai

Nenaudojamas

Turinys

1 Įvadas.....	188
2 Paraiškų padavimas.....	188
2.1 Pareiškėjai.....	188
2.2. Kaip galima pateikti Europos Sąjungos prekių ženklo paraišką?.....	188
3 Mokesčiai.....	189
3.1 Bendra informacija apie mokesčius.....	189
3.2 Nesumokėtas pagrindinis mokestis.....	190
3.3 Nesumokėtas mokestis už klasę.....	190
3.4 Mokesčio grąžinimas atsiėmus paraišką.....	190
4 Padavimo data.....	191
4.1 Padavimo datai taikomi reikalavimai.....	191
4.1.1 Mokesčiai.....	191
4.1.2 Prašymas.....	191
4.1.3 Pareiškėjas.....	192
4.1.4 Ženklo atvaizdas.....	192
4.1.5 Prekių ir paslaugų sąrašas.....	195
4.2 Padavimo datos patvirtinimas.....	195
4.2.1 Per Tarnybos „User Area“ paduotos paraiškos.....	195
4.2.2 Kitomis priemonėmis paduotos paraiškos.....	195
5 Prekės ir paslaugos.....	195
5.1 Klasifikacija.....	195
5.2 Konkretus paraiškos pateikimo datos trūkumas ir e. paraiškos.....	196
6 Kalbos ir vertimai.....	197
6.1 Pirmoji ir antroji kalbos.....	197
6.2 Susirašinėjimo kalba.....	198
6.3 Pirminė vertimo kalba.....	198
6.4 Neverčiami elementai.....	199
6.5 Prekių ir paslaugų apribojimas.....	200
7. Pareiškėjas, atstovas ir susirašinėjimo adresas.....	200
7.1 Pareiškėjas.....	200
7.2 Atstovas.....	201

7.3 Vardo ir pavardės (pavadinimo) ir (arba) adreso pakeitimas.....	201
7.4 Nuosavybės perdavimas.....	201
8 Ženklų rūšys.....	202
8.1 Individualūs ženklai.....	202
8.2 Kolektyviniai ženklai.....	202
8.2.1 Kolektyvinių ženklų pobūdis.....	202
8.2.2 Kolektyvinių ženklų pareiškėjai.....	203
8.2.3 Kolektyvinių ženklų naudojimą reglamentuojančios taisyklės.....	203
8.2.3.1 Naudojimą reglamentuojančių taisyklių turinys.....	203
8.2.3.2 Formalumų, susijusių su naudojimą reglamentuojančiomis taisyklėmis, analizė... 204	
8.3 Sertifikavimo ženklai.....	205
8.3.1 Sertifikavimo ženklų pobūdis.....	205
8.3.2 Sertifikavimo ženklų pareiškėjai.....	205
8.3.3 Sertifikavimo ženklų naudojimą reglamentuojančios taisyklės.....	205
8.3.3.1 Naudojimą reglamentuojančių taisyklių turinys.....	206
8.3.3.2 Formalumų, susijusių su sertifikavimo ženklų naudojimą reglamentuojančiomis taisyklėmis, analizė.....	207
8.4 Ženklo rūšies pakeitimai.....	208
9 Atstovavimas, ženklų aprašymas ir rūšys.....	209
9.1 Atvaizdas.....	209
9.2 Aprašymas.....	210
9.3 Ženklų rūšys.....	211
9.3.1 Žodiniai ženklai.....	212
9.3.2 Vaizdiniai ženklai.....	212
9.3.3 Tam tikros formos ženklai.....	214
9.3.4 Poziciniai ženklai.....	217
9.3.5 Ženkliukai su raštais.....	218
9.3.6 Spalviniai ženklai.....	219
9.3.7 Garsiniai ženklai.....	222
9.3.8 Judantys ženklai.....	223
9.3.9 Multimediniai ženklai.....	226
9.3.10 Holograminiai ženklai.....	227
9.3.11 Kiti ženklai.....	228
9.3.11.1 Indikaciniai ženklai.....	228
9.3.11.2 Kvapiniai / uodžiamieji ir skonio ženklai.....	229
9.3.11.3 Lytėjimo ženklai.....	229

9.3.12 Ženklo rūšies ištaisymas.....	230
9.3.12.1 Bendrosios taisyklės.....	230
9.3.12.2 Dažnai pasitaikančių ženklų rūšių trūkumų pavyzdžiai.....	230
10 Ženklų serijos.....	233
10.1 Keletas vaizdinių variantų.....	233
11. Pirmumas.....	234
11.1 Formalūs reikalavimai.....	235
11.1.1 Prašymas suteikti prioritetą.....	235
11.1.2. Prioritetiniai dokumentai.....	236
11.1.3 Ankstesnės paraiškos kalba.....	236
11.1.4 Neįvykdyti formalūs reikalavimai dėl prioriteto.....	236
11.2 Esminiai reikalavimai prašymams suteikti prioritetą.....	237
11.2.1 Pirmosios paraiškos principas.....	237
11.2.2 Trigubas tapatumas.....	239
11.2.2.1 Ženklų tapatumas.....	239
11.2.2.2 Prekių ir paslaugų tapatumas.....	240
11.2.2.3 Savininko tapatybė.....	240
11.2.3 Neįvykdyti esminiai reikalavimai dėl prioriteto.....	240
11.3 Prašymo suteikti prioritetą pavyzdžiai.....	241
11.3.1 Pirmoji paraiška.....	241
11.3.2 Ženklų palyginimas.....	242
11.3.3 Prekių ir paslaugų palyginimas.....	248
11.3.4 Ženklų serijomis pagrįsti prašymai suteikti prioritetą.....	249
11.3.5 Prašymas suteikti prioritetą skirtingu formatu atvaizduotiems ženklams.....	250
11.3.5.1 Prašymas suteikti ankstesnį nacionalinį paraiškos padavimo ESPŽ paraiškos atžvilgiu prioritetą.....	250
11.3.5.2 Prašymas suteikti ankstesnės ESPŽ paraiškos padavimo nacionalinės paraiškos atžvilgiu prioritetą.....	250
12 Parodos prioritetas.....	251
13 Pirmenybė.....	252
13.1 Suderinta informacija apie pirmenybę.....	253
13.2 Pirmenybės nagrinėjimas.....	253
13.3 Ženklų tapatumas.....	254
13.4 Prekės ir paslaugos.....	255
13.5 Veiksmai nustatius prašymo pripažinti pirmenybę trūkumus.....	255

13.6 Prašymų pripažinti pirmenybę pavyzdžiai.....	255
14 Pakeitimas.....	258
15 ESPŽ paraiškos pakeitimai.....	258
15.1 Ženklo atvaizdo pakeitimai.....	259
16 Pavertimas.....	261

Nenaudojamas

1 Įvadas

Kiekviena Europos Sąjungos prekių ženklo (ESPŽ) paraiška turi atitikti tam tikras formalias taisykles. Šių gairių paskirtis – nustatyti Tarnybos praktiką, susijusią su šiomis taisyklėmis.

2 Paraiškų padavimas

2.1 Pareiškėjai

[ESPŽR 5 straipsnis](#)

Daugiau informacijos apie tai, **kas gali būti pareiškėjas**, pateikiama gairių [A dalies 5 skirsnio 1 dalyje „Įvadas. Procedūros šalys ir atstovavimo principas“](#) bei [3 dalyje „Procedūros šalių nustatymas“](#).

2.2. Kaip galima pateikti Europos Sąjungos prekių ženklo paraišką?

[ESPŽR 30 straipsnio 1 dalis](#) ir [100 straipsnis](#)

[ESPŽDR 63 straipsnio 1 dalis](#)

2020 m. lapkričio 3 d. Tarnybos vykdomojo direktoriaus sprendimas Nr. [EX-20-9](#) dėl ryšių palaikymo elektroninėmis priemonėmis

ESPŽ paraiškas galima tiesiogiai paduoti tik Tarnybai.

ESPŽ paraiškas galima pateikti elektroniniu būdu, siunčiant paprastu paštu arba per kurjerį. Tarnyba suteikia galimybę pasinaudoti pagreitinta procedūra, kuri vadinama „Fast Track“, tiems pareiškėjams, kurie paraišką pateikia per Tarnybos „User Area“ (daugiau informacijos pateikiama [Tarnybos svetainėje](#)).

3 Mokesčiai

[ESPŽR 31 straipsnio 2 dalis](#), [32 straipsnis](#), [41 straipsnio 5 dalis](#) ir [179](#) bei [180](#) straipsniai ir [I priedas](#)

2021 m. liepos 21 d. Tarnybos vykdomojo direktoriaus sprendimas Nr. [EX-21-5](#) dėl mokesčių ir rinkliavų mokėjimo būdų ir dėl nedidelės mokesčių ir rinkliavų sumos nustatymo

3.1 Bendra informacija apie mokesčius

Už ESPŽ paraišką mokami šie mokesčiai.

Prekių ženklas	Pagrindinis mokestis (už vieną klasę)	Mokestis už antrą klasę	Mokestis už kiekvieną papildomą klasę
Individualaus ženklo paraiška	1 000 EUR	50 EUR	150 EUR
Elektroninėmis priemonėmis paduota individualaus ženklo paraiška	850 EUR	50 EUR	150 EUR
Kolektyvinio ženklo paraiška	1 800 EUR	50 EUR	150 EUR
Elektroninėmis priemonėmis paduota kolektyvinio ženklo paraiška	1 500 EUR	50 EUR	150 EUR
Sertifikavimo ženklo paraiška	1 800 EUR	50 EUR	150 EUR
Elektroninėmis priemonėmis paduota sertifikavimo ženklo paraiška	1 500 EUR	50 EUR	150 EUR

Mokestis turi būti sumokėtas eurais. Kitomis valiutomis atlikti mokėjimai nepriimami.

Daugiau informacijos apie mokesčius pateikiama [gairių A dalies „Bendrosios taisyklės“ 3 skirsnyje „Mokesčių ir rinkliavų mokėjimas bei išlaidų padengimas“](#).

3.2 Nesumokėtas pagrindinis mokestis

Jeigu pagrindinis mokestis nesumokamas per vieną mėnesį nuo tos dienos, kai Tarnyba gavo paraišką, preliminari paraiškos padavimo data nebegalioja (žr. [4 dalį „Padavimo data“](#)).

Tačiau padavimo data gali galioti toliau, jeigu Tarnybai pateikiami įrodymai, kad mokėjimą atlikęs asmuo a) per atitinkamą laikotarpį tinkamai pateikė nurodymą bankui pervesti mokėjimo sumą ir b) sumokėjo priemoką, kurios dydis yra 10 proc. visos priklausančios mokėti sumos (ne daugiau kaip 200 EUR).

Priemokos nereikia mokėti, jeigu asmuo pateikia įrodymų, kad mokėjimo procesas buvo pradėtas daugiau nei prieš 10 dienų iki 1 mėnesio termino pabaigos.

3.3 Nesumokėtas mokestis už klasę

Jeigu paraiška apima daugiau nei vieną prekių ir (arba) paslaugų klasę, už kiekvieną papildomą klasę mokamas papildomas mokestis.

- Jeigu sumokėtas mokestis ar iš einamosios sąskaitos padengta suma yra mažesnė už visą mokesčių, mokėtinų už paraiškos formoje pasirinktas klases, sumą, išsiunčiamas raštas dėl trūkumų ir nustatomas 2 mėnesių likusios sumos sumokėjimo terminas. Jeigu per nustatytą terminą mokėjimas negaunamas, laikoma, kad paraiška tų klasių, už kurias nesusimokėta, atžvilgiu yra atsiimta. Jeigu nėra kitų kriterijų, kuriais remiantis būtų galima nustatyti, už kurias klases yra sumokėta suma, Tarnyba klases pripažįsta laikydamosi klasifikacijos eiliškumo (pradėdama nuo mažiausio numerio klasės).
- Jeigu reikia papildomai sumokėti už klases po klasifikavimo trūkumo pašalinimo, išsiunčiamas raštas dėl trūkumų ir nustatomas 2 mėnesių terminas mokesčiui sumokėti. Jeigu per nustatytą terminą mokestis negaunamas, laikoma, kad paraiška atsiimta dėl tų klasių po perklasifikavimo, kurių sumokėtas mokestis neapima. Jeigu nėra kitų kriterijų, kuriais remiantis būtų galima nustatyti, už kurias klases yra sumokėta suma, Tarnyba klases pripažįsta laikydamosi klasifikacijos eiliškumo (pradėdama nuo mažiausio numerio klasės).

3.4 Mokesčio grąžinimas atsiėmus paraišką

Atsiėmus ESPŽ paraišką, paraiškos mokestis (pagrindinis mokestis ir mokesčiai už klases) grąžinami tik tam tikromis aplinkybėmis.

Daugiau informacijos šiuo klausimu pateikiama [gairių A dalies „Bendrosios taisyklės“ 3 skirsnyje „Mokesčių ir rinkliavų mokėjimas bei išlaidų padengimas“](#).

4 Padavimo data

ESPŽR [4](#), [31](#), [32](#) ir [41](#) straipsniai

4.1 Padavimo datai taikomi reikalavimai

Padavimo data suteikiama, kai paraiška atitinka šiuos reikalavimus:

- paraiškos mokestis yra sumokėtas;
- paraiškoje prašoma įregistruoti ESPŽ;
- paraiškoje pateikta informacija, kuria remiantis galima nustatyti pareiškėjo tapatybę;
- paraiškoje pateiktas prekių ženklo vaizdas, atitinkantis [ESPŽR 4 straipsnio b punkte](#) nustatytus reikalavimus;
- paraiškoje pateiktas prekių ir (arba) paslaugų sąrašas.

Jeigu neįvykdomas kuris nors iš pirmiau nurodytų reikalavimų, siunčiamas raštas dėl trūkumų ir pareiškėjo prašoma pateikti trūkstamus duomenis per 2 mėnesius nuo pranešimo apie raštą dėl trūkumų. Šio termino pratęsti negalima. Jeigu trūkumas nepašalinamas, ESPŽ paraiška nelaikoma paraiška dėl ESPŽ (laikoma nepateikta), be to, grąžinami visi sumokėti mokesčiai. Jeigu trūkstama informacija pateikiama per rašte dėl trūkumų nustatytą terminą, padavimo data pakeičiama ir laikoma ta data, kai buvo pateikta visa privaloma informacija, įskaitant mokėjimą.

4.1.1 Mokesčiai

ESPŽR [31 straipsnio 2 dalis](#), [41 straipsnio 3 ir 5 dalys](#)

Pagrindinis mokestis ir, kai tinkama, mokesčiai už klases, turi būti sumokėti per 1 mėnesį nuo paraiškos padavimo datos. Jeigu mokestis nesumokamas per vieną mėnesį, Tarnyba išsiunčia raštą dėl trūkumų (žr. [3.2 dalį](#) „Nesumokėtas pagrindinis mokestis“ ir [5.2 dalį](#) „Konkretus paraiškos pateikimo datos trūkumas ir e. paraiškos“).

4.1.2 Prašymas

[ESPŽR 31 straipsnio 1 dalies a punktas](#)

[ESPŽDR 65 straipsnio 1 dalies a punktas](#)

[ESPŽRJR 2 straipsnio 1 dalies a punktas](#)

Paraiškoje turi būti prašoma įregistruoti ESPŽ.

Ypač rekomenduojama ESPŽ paraišką paduoti naudojant Tarnybos e. paraiškų padavimo formą, kuri teikiama oficialiosiomis Europos Sąjungos kalbomis.

4.1.3 Pareiškėjas

ESPŽR [31 straipsnio 1 dalies b punktas](#) ir [41 straipsnio 1 dalies b punktas](#)

[ESPŽRJR 2 straipsnio 1 dalies b punktas](#)

Daugiau informacijos apie **ESPŽ pareiškėjo tapatybės nustatymo duomenis, įskaitant vardą, pavardę (pavadinimą), teisinę formą ir adresą** žr. gairių [A dalies „Bendrosios taisyklės“ 5 skirsnio „Procedūros šalyse ir profesionalus atstovavimas“ 3 dalį „Procedūros šalių nustatymas“](#).



4.1.4 Ženklo atvaizdas



ESPŽR [4 straipsnis](#), [31 straipsnio 3 dalis](#) ir [31 straipsnio 1 dalies d punktas](#)

[ESPŽRJR 2 straipsnio 1 dalies d punktas](#) ir [3 straipsnis](#)

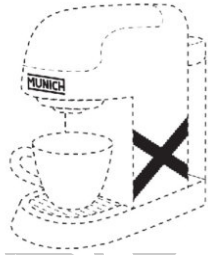
Paraiškoje pagal [ESPŽR 4 straipsnio b punktą](#) turi būti pateiktas ženklo vaizdas, pagal kurį būtų galima aiškiai ir tiksliai nustatyti prašomos apsaugos objektą. Daugiau informacijos apie skirtingų rūšių ženklus pateikiama [9 dalyje](#).

Pavyzdžiai:

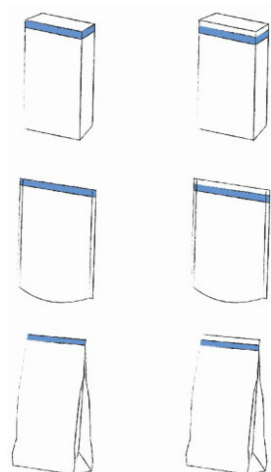
Atvaizdas Nr. 1	Atvaizdas Nr. 2	Paaškinimas	ESPŽ Nr.
		Tarnyba pareiškėjui išsiuntė raštą dėl trūkumų dėl padavimo datai taikomo reikalavimo neįvykdymo, nes iš pradžių pateikto atvaizdo („1 atvaizdo“) poziciniame ženkle buvo du skirtingi elementai, kurie vienas su kitu nesusiję (taigi buvo du poziciniai ženklai). ESPŽ pareiškėjas pakeitė buvusį atvaizdą „2 atvaizdu“. todėl padavimo data paraiškai buvo suteikta.	ESPŽ Nr. 17 912 403

Atvaizdas Nr. 1	Atvaizdas Nr. 2	Paaiškinimas	ESPŽ Nr.
		<p>Tarnyba pareiškėjui išsiuntė raštą dėl trūkumų dėl padavimo datai taikomo reikalavimo neįvykdymo, nes iš pradžių pateiktame atvaizde („1 atvaizde“) matyti, kad jis ant gaminio yra skirtingose padėtyse. ESPŽ pareiškėjas pakeitė buvusį atvaizdą „2 atvaizdu“. todėl padavimo data paraiškai buvo suteikta.</p>	ESPŽ Nr. 17 883 541

Atvaizdas	Paaiškinimas	ESPŽ Nr.
	<p>Penki vaizdai, tačiau juose ne visuose vaizduojamas tas pats objektas.</p>	ESPŽ Nr. 6 910 021

Atvaizdas	Paaiškinimas	ESPŽ Nr.
 <p data-bbox="347 748 501 775">Spiš Original Slivka</p>	<p data-bbox="616 443 979 633">Neleidžiama pateikti jokio kito teksto, išskyrus tą, kuris matomas ženklo atvaizde (čia netinkamas tekstas yra apačioje, po butelio nuotrauka).</p>	<p data-bbox="995 521 1209 548">ESPŽ Nr. 7 469 661</p>
	<p data-bbox="616 819 979 1417">Pirmas ir trečias butelis – tai dvi skirtingos to paties butelio perspektyvos; abu buteliai su pilku dangteliu. Antrojo butelio dangtelis mėlynas, todėl šis objektas yra kitoks, nei pirmas ir trečias buteliai. Ketvirtasis paveikslėlis visiškai skiriasi; jame rodomi du butelio dangteliai ir etiketė. Iš keturių perspektyvų tik pirmoji ir trečioji yra to paties objekto vaizdas. Be to, neleidžiama pateikti jokio kito teksto, išskyrus tą, kuris matomas ženklo atvaizde.</p>	<p data-bbox="995 1104 1209 1131">ESPŽ Nr. 9 739 731</p>
	<p data-bbox="616 1453 979 1921">Pirmuose keturiuose paveikslėliuose ir šeštame paveikslėlyje parodytas tos pačios formos ženklas iš skirtingų perspektyvų. Tačiau penktas paveikslėlis nesuderinamas su kitais, nes jame rodomas kitokios formos ženklas, kuris buvo pakeistas. Skirtingos būklės objekto vaizdai (pvz., atidarytas ir uždarytas) nėra laikomi tos pačios formos ženklu.</p>	<p data-bbox="995 1675 1225 1702">ESPŽ Nr. 13 324 363</p>

4.1.5 Prekių ir paslaugų sąrašas

[ESPŽR 31 straipsnio 1 dalies c punktas](#) ir [33 straipsnis](#)

[ESPŽRJR 2 straipsnio 1 dalies c punktas](#)

Tam, kad būtų suteikta padavimo data, turi būti parengtas prekių ir paslaugų sąrašas. Šis sąrašas turi atitikti [ESPŽR 33 straipsnį](#).

Norėdami parengti savo prekių ir paslaugų sąrašą, pareiškėjai gali iš suderintos duomenų bazės pasirinkti iš anksto patvirtintus terminus, kurie automatiškai priimami klasifikavimo tikslais. Naudojant šiuos iš anksto patvirtintus terminus galima lengviau įregistruoti prekių ženklą.

Dėl elektroniniu būdu pateiktų paraiškų taip pat žr. [5.2 dalį](#).

4.2 Padavimo datos patvirtinimas

4.2.1 Per Tarnybos „User Area“ paduotos paraiškos

Jei paraiška paduodama per Tarnybos „User Area“, sistema iš karto automatiškai išduoda elektroninį padavimo patvirtinimą, kuriame nurodoma preliminari padavimo data. Pareiškėjas turėtų saugoti šį patvirtinimą.

4.2.2 Kitomis priemonėmis paduotos paraiškos

Kai paraiška gaunama kitomis priemonėmis per Tarnybos „User Area“, suteikiama preliminari padavimo data ir Tarnyba išduoda šios padavimo datos patvirtinimą. Padavimo data laikoma paraiškos gavimo data, jeigu paraiška atitinka padavimo datai keliamus reikalavimus.

5 Prekės ir paslaugos

5.1 Klasifikacija

[ESPŽR 33 straipsnio 1–6 dalys](#)

Kiekvienoje ESPŽ paraiškoje turi būti prekių ir paslaugų sąrašas, tik tuomet paraiškai gali būti suteikiama padavimo data (žr. [4.1.5 dalį](#)).

Sąrašas turi būti klasifikuojamas pagal [Nicos sutartį](#).

Pradiniu prekių ir paslaugų sąrašu nustatytos apsaugos taikymo srities išplėsti negalima. Jeigu pareiškėjas nori apsaugoti papildomas prekes arba paslaugas po paraiškos padavimo, reikia paduoti naują paraišką.

Daugiau informacijos apie prekių ir paslaugų klasifikavimą pateikta [gairių B dalies „Nagrinėjimas“ 3 skirsnyje „Klasifikacija“](#).

5.2 Konkrečius paraiškos pateikimo datos trūkumas ir e. paraiškos

ESPŽR [31 straipsnio 3 dalis](#), [31 straipsnio 1 dalies c punktas](#) ir [41](#) bei [100 straipsniai](#)

2020 m. lapkričio 3 d. Tarnybos vykdomojo direktoriaus sprendimas Nr. [EX-20-9](#) dėl ryšių palaikymo elektroninėmis priemonėmis

2020 m. lapkričio 3 d. Tarnybos vykdomojo direktoriaus sprendimo Nr. [EX-20-9](#) dėl ryšių palaikymo elektroninėmis priemonėmis [1 priedas](#) „Naudotojo skilties naudojimo sąlygos“

E. paraiškų pateikimui taikomas 2020 m. lapkričio 3 d. Tarnybos vykdomojo direktoriaus sprendimas Nr. [EX-20-9](#) dėl ryšių palaikymo elektroninėmis priemonėmis ir susijęs [1 priedas](#) dėl naudotojo skilties naudojimo sąlygų.

Prekių ir paslaugų sąrašas turi būti pateiktas specialiai šiam tikslui sukurtuose teksto laukeliuose.

Jeigu prekių ir paslaugų sąrašas pateikiamas (visas arba jo dalis) kaip e. paraiškos priedas arba pateikiamas atskirai, nelaikoma, kad paraiška buvo pateikta elektroninėmis priemonėmis, ir šiuo atveju taikomas atitinkamas didesnis mokestis, kurį reikia mokėti už ne elektroninėmis priemonėmis pateikiamas paraiškas.

Tokiais atvejais Tarnyba konstatuoja paraiškos pateikimo datos trūkumą, nuroydamą sumokėti sumažinto pagrindinio mokesčio, mokamo už elektroninėmis priemonėmis pateiktas paraiškas, ir standartinio pagrindinio mokesčio skirtumą, t. y. 150 EUR už atskirus ženklus ir 300 EUR už kolektyvinius ženklus bei sertifikavimo ženklus, per 2 mėnesius nuo rašto dėl trūkumų pateikimo.

Šio termino pratęsti negalima. Jeigu trūkumas nepašalinamas, ESPŽ paraiška „laikoma nepateikta“ ir grąžinami visi sumokėti mokesčiai. Jei trūkstama suma sumokama per nustatytą terminą, pateikimo data pakeičiama į galutinio sumokėjimo datą (žr. [4.1 dalį „Pateikimo datai taikomi reikalavimai“](#), ypač [4.1.1 dalį „Mokesčiai“](#)).

6 Kalbos ir vertimai

ESPŽR [146](#) ir [147](#) straipsniai

[ESPŽRJR 2 straipsnio 1 dalies j punktas](#)

ESPŽ paraišką galima paduoti bet kuria iš oficialiųjų Europos Sąjungos kalbų. Paraiškos formoje turi būti nurodyta antroji kalba, kuri turi būti viena iš penkių Tarnybos kalbų – anglų, prancūzų, vokiečių, italų arba ispanų.

Galima naudoti paraiškos formą, parašytą kita kalba, nei pirmoji pasirinkta kalba. Tačiau paraiškos forma turi būti užpildyta pirmąja kalba, įskaitant prekių ir paslaugų sąrašą, ir, kai tinkama, ženklų aprašymą.

6.1 Pirmoji ir antroji kalbos

Visa paraiškos formoje pateikta informacija turi būti įrašyta pirmąja kalba, antraip siunčiamas raštas dėl trūkumų. Jeigu trūkumas per 2 mėnesius nepašalinamas, paraiška atmetama.

Antroji kalba – tai galima protesto ir anuliavimo procedūrų kalba. Antroji kalba turi skirtis nuo pirmąja pasirinktos kalbos. Padavus paraišką pirmosios ir antrosios kalbų keisti nebegalima jokiais aplinkybėmis.

Paduodamas paraišką pareiškėjas gali nuspręsti pateikti prekių ir paslaugų sąrašo ir, kai tinkama, bet kokio ženklų aprašymo vertimą į antrąją kalbą. Tačiau šis prekių ir paslaugų sąrašo vertimas nebūtinai, jeigu sąrašas yra sudarytas iš suderintoje duomenų bazėje vartojamų terminų. Jeigu toks vertimas pateikiamas, pareiškėjas privalo užtikrinti, kad vertimas atitiktų pirmąją kalbą. Pareiškėjui labai svarbu užtikrinti vertimo tikslumą, nes pareiškėjo pateiktas vertimas visų pirma gali būti naudojamas kaip paraiškos vertimo į visas likusias Europos Sąjungos kalbas pagrindas (žr. [6.3 dalį „Pirminė vertimo kalba“](#)). Bet kokio neatitikimo atveju kalbos versija, kuriai teikiama pirmenybė, priklauso nuo to, ar pirmoji kalba yra viena iš penkių Tarnybos kalbų. Jeigu pirmoji paraiškos kalba yra viena iš penkių Tarnybos kalbų, pirmenybė teikiama versijai pirmąja kalba. Jeigu pirmoji paraiškos kalba nėra viena iš penkių Tarnybos kalbų, pirmenybė teikiama antrajai kalbai.

Jeigu pateikiamas prekių ir paslaugų vertimas į antrąją kalbą, Tarnyba netikrina paties vertimo tikslumo. Tą patį galima pažymėti dėl ženklų aprašymo (jeigu taikoma). Jeigu tekstai skirtingomis kalbomis akivaizdžiai neatitinka, nes, pvz., pareiškėjas pateikė tik dalies prekių ir paslaugų ir (arba) ženklų aprašymo vertimą, bus siunčiamas raštas dėl trūkumų, kuriame prašoma per 2 mėnesius nuo pranešimo apie trūkumą pateikti papildomus vertimus. Jeigu pareiškėjas nepateikia neišversto teksto vertimo, tuomet nebus paisoma visų pareiškėjo pateiktų vertimų ir Tarnyba tęs nagrinėjimą remdamasi pirmąja kalba taip, tarsi vertimas apskritai nebuvo pateiktas.

6.2 Susirašinėjimo kalba

Susirašinėjimo kalba – tai ta kalba, kuria Tarnyba ir pareiškėjas susirašinėja per nagrinėjimo procedūrą, kol ženklas dar neįregistruotas.

Jeigu kalba, kurią pareiškėjas pasirinko pirmąją, yra viena iš penkių Tarnybos kalbų, tuomet Tarnyba ją vartoja kaip susirašinėjimo kalbą.

Tik tais atvejais, kai pasirinkta pirmoji kalba nėra viena iš penkių Tarnybos kalbų, pareiškėjas gali nurodyti, kad jis nori, jog būtų susirašinėjama antrąja kalba. Šis prašymas gali būti pateiktas paraiškos formoje pažymint atitinkamą langelį arba jį galima pateikti vėliau pateikiant aiškų prašymą arba netiesiogiai, nusiunčiant pranešimą Tarnybai antrąja kalba. Tačiau toks prašymas atmetamas tais atvejais, kai Tarnyba raštą dėl trūkumų arba prieštaravimo raštą jau išsiuntė pirmąją kalba.

Jeigu pareiškėjas pirmąją kalbą pasirinko vieną iš penkių Tarnybos kalbų, tačiau vėliau nurodo, kad turėtų būti susirašinėjama antrąja kalba, Tarnyba susirašinėjimo kalbą pakeičia pirmąją kalbą ir apie pakeitimą praneša pareiškėjui.

Pavyzdys		
Pasirinkta pirmoji kalba	Pasirinkta antroji kalba	Pasirinkta susirašinėjimo kalba
prancūzų	anglų	anglų
Susirašinėjimo kalba bus pakeista į prancūzų.		

6.3 Pirminė vertimo kalba

Prekių ir paslaugų sąrašas išverčiamas į ES oficialiąsias kalbas. Kalba, iš kurios verčiama, vadinama pirminė kalba. Ši pirminė kalba visada bus klasifikuojant vartojama kalba.

1. Jeigu pirmoji paraiškos kalba yra viena iš penkių Tarnybos kalbų, ji visada bus pirminė.
2. Jeigu pirmoji paraiškos kalba nėra viena iš penkių Tarnybos kalbų ir pareiškėjas **nepateikė** vertimo į antrąją kalbą, pirmoji kalba bus pirminė kalba.
3. Jeigu pirmoji paraiškos kalba nėra viena iš penkių Tarnybos kalbų, o pareiškėjas **pateikė** prekių ir paslaugų vertimą į antrąją kalbą, pirminė kalba bus antroji kalba, ir tekstu šia kalba bus vadovaujamosi, jei tekstai skirtingomis kalbomis nesutaptų (žr. [6.1 dalį „Pirmoji ir antroji kalbos“](#)).

Sąrašė išvardytų prekių ir (arba) paslaugų klasifikavimo nagrinėjimas bus atliekamas antrąja kalba, o jei dėl prieštaravimo (dėl klasifikavimo ar absoliučiu

pagrindų) prekių ir paslaugų sąrašas bus pakeistas, pareiškėjas bus paprašytas pateikti naują sąrašą abiem kalbomis:

- Jeigu pareiškėjas pateikia pakeistą sąrašą tik antrąja kalba, į pakeitimą neatsižvelgiama ir Tarnyba atsisako registruoti prekes ir (arba) paslaugas, dėl kurių pateiktas protestas.
- Jeigu pareiškėjas pateikia pakeistą sąrašą tik pirmąja kalba, iš pradžių pareiškėjo pateiktas vertimas į antrąją kalbą bus pašalintas ir Tarnyba išvers prekių ir (arba) paslaugų sąrašą į visas kitas ES kalbas, įskaitant antrąją kalbą.

6.4 Neverčiami elementai

Prieš prašant išversti paraišką, nurodomi „neverčiami elementai“, pvz., žodiniai elementai arba spalvų kodai, kurie rašomi kabutėse („“) pagal formatavimo taisyklę, dėl kurios sutarta su Europos Sąjungos įstaigų vertimo centru (CdT).

Pavyzdys

Jeigu (tinkamas) ženklo aprašymas nurodo ženklo žodinį elementą, šio elemento versti nereikia.

Ženklo aprašymas	Ženklas
<p>ESPŽ Nr. 14 103 634</p> <p>Tai yra judantis spalvinis ženklas. Jį sudaro aštuoni vienas po kito judantys piešiniai: Prekių ženklo „Tide“ logotipas greitėdamas juda iš kairiosios ekrano pusės, už savęs palikdamas baltą bangą, ir sustoja dešinėje ekrano pusėje. Dėl judėjimo ir greičio logotipas nėra ryškus ir yra aiškiai matomas tik tuomet, kai sustoja. Judantis vaizdas iš viso trunka 2,5 sekundės.</p>	

<p>ESPŽ Nr. 15 922 883</p> <p>Tai yra judantis spalvinis prekių ženklas. Prekių ženklą sudaro įvairiomis spalvomis vaizduojamas žodis „CHUBB“. Žodis rodomas toliau nurodytomis spalvomis tokia eilės tvarka: pilka, violetinė, žalia, geltona, raudona, turkio, oranžinė, mėlyna ir rožinė. Žodis „CHUBB“ rodomas kiekviena spalva paeiliui daugybę kartų. Žodis kiekviena spalva rodomas apie 10 sekundžių. Kai žodis „CHUBB“ parodomas pilka, violetine, žalia, geltona, raudona, turkio, oranžine, mėlyna ir rožine spalvomis, jis pradedamas vėl rodyti tokia pat eilės tvarka kaip ir anksčiau, t. y. žodis „CHUBB“ rodomas pilka spalva, kuri yra pirmoji spalvų serijos spalva, tuomet rodomas visomis kitomis nurodytomis spalvomis. Vėlgi žodis kiekviena spalva rodomas apie 10 sekundžių.</p>	
---	---

6.5 Prekių ir paslaugų apribojimas

ESPŽR [49 straipsnio 2 dalis](#) ir [146 straipsnio 6 dalies a punktas](#)

Daugiau informacijos apie prekių ir paslaugų apribojimą ir kalbas pateikiama gairių [B dalies „Nagrinėjimas“ 1 skirsnio „Procedūra“ 5.2 dalyje](#).

7. Pareiškėjas, atstovas ir susirašinėjimo adresas

ESPŽR [3](#), [5](#), [55](#), [119](#) ir [120](#) straipsniai

[ESPŽDR 74 straipsnis](#)

[ESPŽRJR 2 straipsnio 1 dalies b ir e punktai](#)

7.1 Pareiškėjas

Daugiau informacijos apie **ESPŽ pareiškėjo tapatybės nustatymo elementus, įskaitant vardą, pavardę (pavadinimą), teisinę formą ir adresą** žr. gairių [A dalies „Bendrosios taisyklės“ 5 skirsnio „Procedūros šalys ir profesionalus atstovavimas“ 3 dalį „Procedūros šalių nustatymas“](#).

7.2 Atstovas

Jeigu pareiškėjo nuolatinė gyvenamoji vieta, pagrindinė verslo vieta ar tikra ir veikianti pramonės ar komercinė įmonė yra Europos ekonominėje erdvėje (EEE), jam atstovas nebūtinai.

Jeigu pareiškėjas, neatsižvelgiant į jo pilietybę, neturi nuolatinės gyvenamosios vietos, pagrindinės verslo vietos ar tikros ir veikiančios pramonės ar komercinės įmonės EEE, turi būti siekiama, kad atstovas jam atstovautų visose procedūrose, išskyrus ESPŽ paraiškos padavimą ir paraiškos mokesčio sumokėjimą. Kiekvienas atstovas pagal [ESPŽR 120 straipsnį](#), kuris paduoda Tarnybai paraišką, įtraukiamas į atstovų duomenų bazę ir jam suteikiamas ID numeris. Jeigu Tarnyba anksčiau atstovui suteikė ID numerį, pakanka nurodyti tik tą ID numerį ir atstovo vardą, pavardę (pavadinimą).

Daugiau informacijos apie atstovavimą pateikiama gairių [A dalies „Bendrosios taisyklės“ 5 skirsnyje „Profesionalus atstovavimas“](#).

7.3 Vardo ir pavardės (pavadinimo) ir (arba) adreso pakeitimas

ESPŽR [55 straipsnis](#) ir [111 straipsnio 3 dalies a punktas](#)

Daugiau informacijos apie **ESPŽ pareiškėjo vardo, pavardės (pavadinimo) ir adreso pakeitimą**, įskaitant vardą, pavardę (pavadinimą), teisinę formą ir adresą, žr. [gairių A dalies „Bendrosios taisyklės“ 5 skirsnio „Procedūros šalys ir profesionalus atstovavimas“ 10 dalį „Vardo, pavardės \(pavadinimo\) ir adreso pakeitimas“](#).

7.4 Nuosavybės perdavimas

ESPŽR [20 straipsnio 4 ir 9 dalys](#), [28](#) ir [111](#) straipsniai

[ESPŽRJR 13 straipsnis](#)

ESPŽ registracijas ir paraiškas ankstesnis savininkas (pareiškėjas) gali perduoti naujam savininkui (pareiškėjui), pirmiausia perdavimo ar teisių perėmimo būdu. Perdavimas gali apimti tik kai kurias prekes ir (arba) paslaugas, dėl kurių ženklas įregistruotas ar dėl kurių jį prašoma įregistruoti (dalinis perdavimas). Vienos iš šalių prašymu apie perdavimą įrašoma registre ir apie jį paskelbiama.

Daugiau informacijos apie nuosavybės perdavimo registravimą pateikiama [gairių E dalies „Registro tvarkymo operacijos“ 3 skirsnio „ESPŽ ir RBD kaip nuosavybės objektai“ 1 skyriuje „Perdavimas“](#).

8 Ženklų rūšys

ESPŽR skiriamos trys ženklų rūšys: individualūs, kolektyviniai ir sertifikavimo ženklai. Tarnybos sprendimuose ir pranešimuose atitinkamainurodomi kolektyviniai arba sertifikavimo ženklai.

8.1 Individualūs ženklai

[ESPŽR 5 straipsnis](#)

Individualus ženklas – tai toks ženklas, kuriuo parodoma saugomų prekių ir (arba) paslaugų komercinė kilmė. Individualaus Europos Sąjungos prekių ženklo savininku gali būti kiekvienas fizinis ar juridinis asmuo arba pagal šiems asmenims taikytiną nacionalinę teisę jiems lygiavertis asmuo, nepriklausomai nuo jų pilietybės, įskaitant valdžios institucijas, įsteigtas pagal viešąją teisę.

8.2 Kolektyviniai ženklai

ESPŽR [41 straipsnio 2 dalis](#), [74–76](#) straipsniai

[ESPŽJR 16 straipsnis](#)

Daugiau informacijos apie kolektyvinius ženklus rasite [gairių B dalies 4 skirsnio 15 skyriuje „ES kolektyviniai ženklai“](#).

8.2.1 Kolektyvinių ženklų pobūdis

Kolektyvinis ženklas – tai ypatingos rūšies ženklas, kuris kaip toks įvardijamas prekių ženklo paraiškoje; tokiu ženklu parodoma, kad juo pažymėtos prekės arba paslaugos yra asociacijos narių, o ne vieno prekybininko. Kolektyvinis pobūdis nereiškia, kad ženklas priklauso keliems asmenims ar kad juo žymima ar apimama daugiau nei viena šalis.

Kolektyvinius ženklus galima naudoti kartu su atitinkamos prekės gamintojo arba paslaugos teikėjo individualiu ženklu. Taip asociacijos nariai gali atskirti savo produktus nuo konkurentų produktų ir (arba) paslaugų.

Daugiau informacijos apie esminius reikalavimus ES kolektyviniams ženkams pateikiama [gairių B dalies „Nagrinėjimas“ 4 skirsnio „Absoliutūs atsisakymo registruoti pagrindai“ 15 skyriuje „Europos Sąjungos kolektyviniai ženklai“](#).

8.2.2 Kolektyvinių ženklų pareiškėjai

Įregistruoti kolektyvinį ženklą gali prašyti gamintojų, paslaugų teikėjų ar prekybininkų asociacijos, kurios pagal jiems taikytiną teisę gali savo vardu įgyti visų rūšių teises ir pareigas, sudaryti sutartis ar atlikti kitus teisinius veiksmus ir paduoti į teismą ar būti paduoti į teismą, taip pat viešosios teisės reglamentuojami juridiniai asmenys. Pareiškėjas turi būti asociacija (pagal oficialią reikšmę) arba turėti asociacijai būdingą vidaus struktūrą (pavyzdžiui, Ispanijoje „Consejos Reguladores“ yra kontrolės tarybos, kurių veikla reglamentuojama viešosios teisės normomis, tačiau jų organizacinė struktūra atitinka asociacijos formą).

Daugiau informacijos apie nuosavybės reikalavimus ES kolektyviniams ženkams pateikiama [gairių B dalies „Nagrinėjimas“ 4 skirsnio „Absoliutūs atsisakymo registruoti pagrindai“ 15 skyriuje „Europos Sąjungos kolektyviniai ženklai“](#).

8.2.3 Kolektyvinių ženklų naudojimą reglamentuojančios taisyklės

Be informacijos, kuri turi būti pateikta prašant įregistruoti individualų prekių ženklą, prie paraiškos įregistruoti Europos Sąjungos kolektyvinį prekių ženklą turi būti pridėdamos ženklo naudojimą reglamentuojančios taisyklės.

Ženklo naudojimą reglamentuojančios taisyklės turi būti pateiktos per du mėnesius nuo paraiškos padavimo dienos ([ESPŽR 75 straipsnio 1 dalis](#)).

Tarnyba rekomenduoja pareiškėjams rengiant naudojimą reglamentuojančias taisykles naudotis jos specialiai sukurtais [šablonais](#).

8.2.3.1 Naudojimą reglamentuojančių taisyklių turinys

[ESPŽR 75 straipsnyje](#) nurodytos ženklo naudojimą reglamentuojančios taisyklės turi būti išdėstomos atskirame dokumente, kuriame reikia pateikti privalomą informaciją, reikalaujamą pagal [Komisijos įgyvendinimo reglamento \(ES\) 2017/1431 \(ESPŽRJR\) 16 straipsnį](#), tokią kaip:

1. **pareiškėjo vardas, pavardė (pavadinimas)**; (atitinkantis nurodytą paraiškos formoje);
2. **asociacijos paskirtis** arba viešosios teisės reglamentuojamo juridinio asmens paskirtis;
3. asociacijai arba minėtam juridiniam asmeniui **atstovauti įgaliotos įstaigos** (pareigos, pavyzdžiui, direktorius, asociacijos sekretorius, ne asmenvardžiai);
4. asociacijų atveju – **narystės sąlygos**; pagal kurias, atitinkamais atvejais, leidžiama kitiems asmenims, kurių prekės arba paslaugos yra kilusios iš aptariamąs geografinės vietovės, tapti asociacijos nariu ([ESPŽR 75 straipsnio 2 dalis](#)) (apie situacijas, kai reikalingas leidimas, žr. [gairių B dalies 4 skirsnio „Absoliutūs atsisakymo registruoti pagrindai“ 15 skyriaus „Europos Sąjungos kolektyviniai ženklai“ 4.1 dalį „ESPŽR 74 straipsnio 2 dalis: „nukrypimas nuo geografinės nuorodos“](#));

taisyklės, susijusios su narystės sąlygomis, turi būti atskirai įtrauktos į ženklo naudojimą reglamentuojančias taisykles; kryžminių nuorodų į kitus dokumentus nepakanka;

5. ES kolektyvinio ženklo atvaizdą (**tapatus** prašomam registruoti žymeniui; joks papildomas žymuo arba galimi jo variantai neturėtų būti atkartojami, išskyrus, kai tas pats pareiškėjas pateikia tapačias naudojimą reglamentuojančias taisykles dėl kitų ES kolektyvinių ženklų, kurie visi yra pavaizduoti naudojimą reglamentuojančiose taisyklėse);

6. **asmenys, kuriems leidžiama naudoti ženklą;**

leidimas naudoti ženklą priklauso nuo narystės asociacijoje; tačiau, be narystės, gali būti papildomų reikalavimų, kurie, jei yra nustatyti, turi būti nurodyti;

reikalavimas nurodyti asmenis, kuriems leidžiama naudoti ženklą, gali būti įvykdytas nurodant bendrą įgaliotų asmenų kategoriją arba pateikiant konkretų sąrašą; toks sąrašas gali būti įtrauktas į ženklo naudojimą reglamentuojančias taisykles arba nurodytas pateikiant hipersaitą;

asmenys, kuriems leidžiama naudoti ženklą, neturi būti nurodomi kaip „licencijos turėtojai“, tokia sąvoka leidžia klaidingai suprasti, kad leidimas naudoti ženklą atsiranda dėl buvimo sutarties šalimi, nors iš tikrųjų jis atsiranda dėl narystės asociacijoje ir naudojimo taisyklių laikymosi;

asmenims, kurie nėra asociacijos nariai, negali būti leidžiama naudoti ženklą, nes tai prieštarautų ES kolektyvinių ženklų apibrėžčiai ([ESPŽR 74 straipsnio 1 dalis](#));

7. jeigu reikia, taikomas **ženklų naudojimą reglamentuojančias sąlygas**, įskaitant sankcijas (pavyzdžiui, jeigu ženklas turėtų būti dedamas ant prekių arba kai turi būti laikomasi reikalavimo dėl mažiausio ženklo dydžio, palyginti su prekėmis);
8. **prekės arba paslaugos**, kurioms taikomas ES kolektyvinis ženklas (**tapachios** paraiškoje nurodytam prekių ir paslaugų sąrašui), įskaitant, kai tinkama, bet kokį apribojimą, kuris buvo nustatytas taikant [ESPŽR 7 straipsnio 1 dalies j, k arba l punktą](#)).

8.2.3.2 Formalumų, susijusių su naudojimą reglamentuojančiomis taisyklėmis, analizė

8.2.3.2.1 Naudojimą reglamentuojančios taisyklės nepateikiamos

Jeigu kartu su paraiška nepateikiamos naudojimą reglamentuojančios taisyklės, siunčiamas raštas dėl trūkumų, kuriame nurodomas 2 mėnesių terminas šioms taisyklėms pateikti.

Jeigu taisyklės per 2 mėnesių terminą nepateikiamos, paraiška atmetama.

8.2.3.2.2 Naudojimą reglamentuojančios taisyklės pateikiamos, tačiau turi trūkumų

Jeigu taisyklės pateikiamos, tačiau jose nenurodyta pagal [8.2.3.1 dalį](#) reikalaujama informacija, siunčiamas raštas dėl trūkumų ir nustatomas dviejų mėnesių terminas trūkstamai informacijai pateikti.

Jeigu per šį 2 mėnesių terminą trūkumas nepašalinamas, paraiška atmetama.

Daugiau informacijos pateikiama [gairių B dalies „Nagrinėjimas“ 4 skirsnio „Absoliutūs atsisakymo registruoti pagrindai“ 15 skyriuje „Europos Sąjungos kolektyviniai ženklai“](#).

8.3 Sertifikavimo ženklai

ESPŽR [41 straipsnio 2 dalis](#), [83–85](#) straipsniai

[ESPŽJR 17 straipsnis](#)

Daugiau informacijos apie sertifikavimo ženklus rasite [gairių B dalies 4 skirsnio 16 skyriuje „Europos Sąjungos sertifikavimo ženklai“](#).

8.3.1 Sertifikavimo ženklų pobūdis

ES sertifikavimo ženklas – tai ES ženklas, kuris teikiant paraišką apibūdinamas kaip sertifikavimo ženklas, pagal kurį prekes ar paslaugas, ženklo savininko sertifikuotas atsižvelgiant į medžiagą, prekių pagaminimo arba paslaugų teikimo būdą, kokybę, tikslumą ar kitas savybes, **išskyrus geografinę kilmę**, galima atskirti nuo tokiu būdu nesertifikuotų prekių ir paslaugų.

Daugiau informacijos apie esminius reikalavimus Europos Sąjungos sertifikavimo ženklu pateikiama [gairių B dalies „Nagrinėjimas“ 4 skirsnio „Absoliutūs atsisakymo registruoti pagrindai“ 16 skyriuje „Europos Sąjungos sertifikavimo ženklai“](#).

8.3.2 Sertifikavimo ženklų pareiškėjai

Kiekvienas fizinis arba juridinis asmuo, įskaitant pagal viešąją teisę įsteigtas institucijas, gali paduoti ES sertifikavimo ženklų paraišką, jeigu toks asmuo nevykdo verslo, susijusio su sertifikuojamų prekių tiekimu ar paslaugų teikimu.

Daugiau informacijos apie esminius reikalavimus Europos Sąjungos sertifikavimo ženklu pateikiama [gairių B dalies „Nagrinėjimas“ 4 skirsnio „Absoliutūs atsisakymo registruoti pagrindai“ 16 skyriuje „Europos Sąjungos sertifikavimo ženklai“](#).

8.3.3 Sertifikavimo ženklų naudojimą reglamentuojančios taisyklės

Be informacijos, kurią reikia pateikti prašant įregistruoti individualų prekių ženklą, prie paraiškos įregistruoti Europos Sąjungos sertifikavimo ženklą turi būti pridėdamos sertifikavimo ženklo naudojimą reglamentuojančios taisyklės.

Ženklo naudojimą reglamentuojančios taisyklės turi būti pateiktos per du mėnesius nuo paraiškos padavimo dienos ([ESŽPR 84 straipsnio 1 dalis](#)).

Tarnyba rekomenduoja pareiškėjams rengiant naudojimą reglamentuojančias taisykles naudotis jos specialiai sukurtais [šablonais](#).

8.3.3.1 Naudojimą reglamentuojančių taisyklių turinys

[ESPŽR 84 straipsnyje](#) nurodytos ženklo naudojimą reglamentuojančios taisyklės turi būti išdėstomos atskirame dokumente, kuriame reikia pateikti privalomą informaciją, reikalaujamą pagal [Komisijos įgyvendinimo reglamento \(ES\) 2017/1431 \(ESPŽR\) 17 straipsnį](#), tokią kaip:

1. **pareiškėjo vardas ir pavardė (pavadinimas)**;
2. **pareiškimas**, kad pareiškėjas atitinka [ESPŽR 83 straipsnio 2 dalyje](#) nustatytus reikalavimus, t. y. pareiškėjo pareiškimas, kad jis neužsiima verslu, susijusiu su sertifikuotų prekių tiekimu ir paslaugų teikimu;
3. ES sertifikavimo ženklo **atvaizdas (tapatus** prašomam registruoti žymeniui; joks papildomas žymuo arba galimi jo variantai neturėtų būti atkuriami, išskyrus, kai tas pats pareiškėjas pateikia tapačias naudojimą reglamentuojančias taisykles dėl kitų ES sertifikavimo ženklų, kurie visi yra pavaizduoti naudojimą reglamentuojančiose taisyklėse);
4. **prekės ir paslaugos**, kurioms taikomas ES sertifikavimo ženklas (**tapačios** paraiškoje pateikto sąrašo prekėms ir paslaugoms);
5. prekių arba paslaugų, kurios bus sertifikuojamos ES sertifikavimo ženklu, **charakteristikos**, pavyzdžiui, medžiaga, prekių pagaminimo arba paslaugų teikimo būdas, kokybė arba tikslumas (atsižvelgiant į tai, kad pagal [ESPŽR 83 straipsnio 1 dalį](#) prekių arba paslaugų geografinė kilmė jokių atveju negali būti nurodoma kaip charakteristika);

šios charakteristikos turi būti aiškiai nurodytos ir gali būti apibūdintos bendrais bruožais;

visos prekės ir paslaugos, nurodytos paraiškoje, turi atitikti / turėti charakteristikas, išvardytas ženklo naudojimą reglamentuojančiose taisyklėse. Charakteristika turi derėti su prekėmis ir paslaugomis (pvz., nebūtų prasmės nustatyti, kad *juvelyriniai dirbiniai* negali būti be cukraus). Turi būti aiškiai apibrėžta (-os) ir paaiškinta (-os) kiekvienos prekės ir paslaugos arba bent jau bendrosios prekių ir paslaugų kategorijos charakteristika (-os);

sertifikavimo sistema gali būti paremta oficialių ir (arba) privačių šaltinių standartais (pvz., ES taisyklės, DIN arba ISO standartai); abiem atvejais į naudojimą reglamentuojančias taisykles turi būti įtraukta nuoroda į konkrečius standartus kartu su bendro pobūdžio pačių standartų aprašymu;

nėra būtinybės naudojimą reglamentuojančiose taisyklėse išsamiai apibūdinti ar išdėstyti visus techninius aspektus ir specifikacijas, pakanka pateikiant hipersaitus nurodyti išorinius šaltinius ir kitus dokumentus, net jei jie nėra laisvai prieinami internete;

6. ES sertifikavimo ženklo naudojimą reglamentuojančių taisyklių sąlygas, įskaitant sankcijas;

naudojimą reglamentuojančios taisyklės turi apimti konkrečias **prekių ženklo naudojimo sąlygas**, kurių privalo laikytis įgaliotas naudotojas, pavyzdžiui, ar turi

būti mokami ženklo naudojimo **mokesčiai** ir kt. Be to, privaloma nurodyti atitinkamas **sankcijas**, taikomas, jeigu šių sąlygų nesilaikoma.

7. **asmens, kuriems leidžiama** naudoti ES sertifikavimo ženklą;

asmens, kuriems leidžiama naudoti ženklą, gali būti nustatyti taip:

- a. bet kuris asmuo, atitinkantis reikalaujamą sertifikuotųjų charakteristikų standartą (5 punktas) ir naudojimą reglamentuojančias sąlygas (6 punktas);
- b. speciali asmenų, kuriems taikomi aiškūs objektyvūs kriterijai, kategorija;
- c. leidimą naudoti turinčių asmenų, kurie įtraukti į naudojimą reglamentuojančias taisykles, sąrašas arba sąrašas, kurį galima rasti pasinaudojus veikiančia interneto nuoroda;

Šie naudotojai naudojimą reglamentuojančiose taisyklėse turi būti vadinami „**asmenimis, kuriems leidžiama naudoti ženklą**“, bet jokių būdu ne „licencijos turėtojai“, nes licencijavimo sutarties paskirtis visai kitokia nei taisyklių.

8. informacija, kaip sertifikavimo įstaiga gali **patikrinti šias charakteristikas ir vykdyti ES sertifikavimo ženklo naudojimo priežiūrą**.

Naudojimo taisyklės turi apimti sertifikavimo ženklo savininko ženklo taikomus **sertifikuotųjų charakteristikų testavimo metodus** ir ženklo naudojimo **priežiūros** sistemą. Testavimo metodai ir priežiūra, kurie privalo būti aiškiai apibrėžti naudojimą reglamentuojančiose taisyklėse, turi būti patikimi bei veiksmingi ir už tai atsako sertifikavimo ženklo savininkas.

Pareiškėjas arba savininkas nebūtinai pats turi vykdyti patikrinimus arba prižiūrėti, kaip taikomos naudojimo sąlygos. Kai kuriais atvejais gali tekti bendradarbiauti su labiau specializuotais išorės testų rengėjais ir (arba) priežiūros subjektais. Vis dėlto testavimo metodų ir priežiūros jokiais atvejais negalima perduoti vykdyti leidimą turinčiam ženklo naudotojui pagal savikontrolės programą, nes taip nebūtų užtikrintas tinkamas sertifikavimo ženklo sistemos veikimas.

Priemonės gali būti susijusios su testavimo ir priežiūros metodais, atranka ir dažnumu, testus ir priežiūrą atliekančių asmenų kvalifikacija, taip pat veiksniais, skatinančiais taikyti papildomus arba sudėtingesnius testus ar priežiūros priemones.

8.3.3.2 Formalumų, susijusių su sertifikavimo ženklų naudojimą reglamentuojančiomis taisyklėmis, analizė

8.3.3.2.1 Naudojimą reglamentuojančios taisyklės nepateikiamos

Jeigu kartu su paraiška nepateikiamos naudojimą reglamentuojančios taisyklės, siunčiamas raštas dėl trūkumų, kuriame nurodomas 2 mėnesių terminas šioms taisyklėms pateikti.

Jeigu taisyklės per 2 mėnesių terminą nepateikiamos, paraiška atmetama.

8.3.3.2.2 Naudojimą reglamentuojančios taisyklės pateikiamos, tačiau turi trūkumų

Jeigu taisyklės pateiktos, tačiau jose nenurodyta pagal [8.3.3.1 dalį](#) reikalaujama informacija, siunčiamas raštas dėl trūkumų ir nustatomas dviejų mėnesių terminas trūkstamai informacijai pateikti.

Jeigu per šį 2 mėnesių terminą trūkumas nepašalinamas, paraiška atmetama.

8.4 Ženklo rūšies pakeitimai

Tais atvejais, kai ESPŽ paraiška nėra paduodama dėl individualaus prekių ženklo, pareiškėjas privalo įtraukti pareiškimą, kad paraiška paduodama dėl ES kolektyvinio ženklo arba ES sertifikavimo ženklo ([ESPŽRJR 2 straipsnio 1 dalies i punktas](#)), be to, paraiška turi atitikti atitinkamos rūšies ženklo reikalavimus.

Tačiau gali būti aplinkybių, kuriomis pareiškėjas, remdamasis [ESPŽRJR 49 straipsnio 2 dalimi](#), gali prašyti pakeisti ženklo rūšį, nes pateikiant paraišką pasirinkta rūšis **akivaizdžiai** yra klaidinga. Jeigu prašymas padaryti tokį pakeitimą priimamas, atitinkamai bus pakoreguotas mokestis.

Jeigu Tarnyba atsisako padaryti prašomą pakeitimą, pareiškėjas apie tai informuojamas ir jam suteikiamas 2 mėnesių terminas pastaboms pateikti.

Keletas priimtinių prašymų pakeisti ženklo rūšį pavyzdžių (jei byloje nėra kitų požymių ir informacijos, kad pareiškėjas iš tikrųjų ketino teikti paraišką dėl iš pradžių pasirinktos ženklo rūšies):

- **fizinis asmuo** pateikė paraišką įregistruoti **kolektyvinį ženklą**: šios rūšies ženklas gali būti pakeistas į „individualų“, nes kolektyviniai ženklai negali būti suteikiami fiziniams asmenims;

juridinis asmuo yra pateikęs paraišką kolektyviniam ženklui ir (arba) sertifikavimo ženklui, tačiau pateiktos **naudojimo taisyklės** aiškiai patvirtina prašomą pakeitimą (jei iš vartojamų terminų ir (arba) bendros dokumente atspindėtos schemos aišku, kad kalbama apie kitos rūšies ženklą, pakeitimas bus priimtas);
- **žymenyje** yra aiški nuoroda į „kolektyvinį ženklą“ arba „sertifikavimo ženklą“: ženklo rūšis gali būti pakeista, siekiant nurodyti atspindėtą ženklo rūšį;
- žymenyje yra **SKVN / SGN** ir ženklas buvo naudojamas kaip sertifikavimo ženklas: ženklo rūšį galima pakeisti į „kolektyvinį“, nes SKVN / SGN iš esmės patvirtina geografinę prekių ir paslaugų kilmę, o tokia charakteristika pagal teisės aktus sertifikavimo ženklų atveju draudžiama;
- ženklą buvo prašoma registruoti kaip kolektyvinį ar sertifikavimo ženklą ir nebuvo pateiktos jokios **naudojimą** reglamentuojančios taisyklės: ženklo rūšis gali būti pakeista į „individualus“.

ES sertifikavimo ženklai pradėti naudoti nuo 2017 m. spalio 1 d., tai yra ankstyviausia jų paraiškų padavimo data. Todėl individualių ir kolektyvinių prekių ženklų, įregistruotų iki 2017 m. spalio 1 d., pakeisti į „sertifikavimo ženklą“ negalima.

Ženklo rūšis jokių atveju negali būti pakeista po registracijos, nepaisant to, kada buvo paduota paraiška.

9 Atstovavimas, ženklų aprašymas ir rūšys

9.1 Atvaizdas

ESPŽR [4 straipsnis](#), [31](#) straipsnis, [41](#) straipsnis ir [49 straipsnio 2 dalis](#)

[ESPŽRJR 3 straipsnio 1, 2, 3, 5, 6 ir 9 dalys](#)

2020 m. lapkričio 3 d. Tarnybos vykdomojo direktoriaus sprendimas Nr. [EX-20-9](#) dėl ryšių palaikymo elektroninėmis priemonėmis

Prekių ženklas gali būti atvaizduotas bet kokia tinkama forma, naudojant visuotinai prieinamas technologijas, jei jį galima aiškiai, tiksliai, užbaigta, lengvai prieinama, suprantamai, pastoviai ir objektyviai atgaminti registre, kad kompetentingos institucijos ir visuomenė galėtų aiškiai ir tiksliai nustatyti jo savininkui suteiktos apsaugos objektą. Atvaizdo negalima pakeisti ženklo aprašymu, tačiau aprašymas, jei jis pateiktas, turi atitikti atvaizdą.

Jeigu norima įregistruoti spalvotus vaizdinius, tam tikros formos, pozicinius ženklus, ženklus su raštais, judančius ar multimedinius ženklus, hologramas arba kitus ženklus, kartu su paraiška būtina pateikti spalvotą ženklo atvaizdą.

Jau nebegalima nurodyti prekių ženkle matomos (-ų) spalvos (-ų) arba nurodyti kokio nors spalvos kodo, išskyrus dvi išimtis: pirma, kai spalvos yra sudedamoji prekių ženklo atvaizdo dalis ir yra nurodytos kaip neatskiriama bet kokio pateikto aprašymo dalis, ir, antra, kai spalvos nurodomos tik prašant suteikti prioritetą kitose jurisdikcijose. Tačiau nuorodos, pateiktos prašant prioriteto, jokiais atvejais nėra skelbiamos, verčiamos ar įtraukiamos į ESPŽ registrą (žr. [11.3.5.2 dalį](#)).

Jeigu pareiškėjas, paduodamas [ESPŽR 4 straipsnio 1 dalies b punkto](#) reikalavimus atitinkančią ESPŽ paraišką, nepateikia atvaizdo, apie trūkumą bus pranešta nurodant, kad tokiu atveju negalima suteikti padavimo datos (žr. [4 dalį „Padavimo data“](#)).

Jeigu (kitais atvejais nei e. paraiškos padavimas) paraiškoje pateikiamas ženklo atvaizdas nenurodant pageidaujamos ženklo rūšies, Tarnyba suteikia padavimo datą ir, remdamasi pateiktu atvaizdu, kai įmanoma, nustato atitinkamą ženklo rūšį ir raštu informuoja pareiškėją bei suteikia jam 2 mėnesių terminą pastaboms pateikti. Jeigu atvaizdas pateikiamas, tačiau Tarnyba *ex officio* negali nustatyti jokios ženklo rūšies, pareiškėjui siunčiamas raštas dėl formalių trūkumų ir prašoma per 2 mėnesius trūkumus pašalinti.

Jeigu pareiškėjas pasirinko ženklo rūšį, kuri neatitinka ženklo atvaizdo, ženklo rūšis ištaisoma remiantis [9.13.12 dalyje „Ženklo rūšies ištaisyimas“](#) pateiktomis nuorodomis.

Jeigu ženklą sudaro skaidrus elementas arba elementas, kuris visas yra baltos spalvos, Tarnyba rekomenduoja jį priskirti prie „kitų“ rūšių prekių ženklų kategorijos, aprašyme paaiškinant jo savybes. Toliau pateikiamas skaidraus elemento (šiuo atveju fono) pavyzdys.

	<p>ESPŽ 17 914 208</p> <p>Ženklo aprašyme, kuriame nurodoma, kad „šviesiai pilka spalva nėra prekių ženklo dalis. Ši spalva yra tik fonas“, paaiškinama, kaip suprasti ženkle panaudotą pilką spalvą.</p>
---	---

Kaip nurodyta [ESPŽRJR 3 straipsnio 5 dalyje](#), tais atvejais, kai atvaizdas siunčiamas elektroniniu būdu, Tarnybos vykdomasis direktorius nustato elektroninių failų formatą ir dydį. Žr. 2020 m. lapkričio 3 d. Tarnybos vykdomojo direktoriaus sprendimą Nr. [EX-20-9](#) dėl ryšių palaikymo elektroninėmis priemonėmis.

[ESPŽRJR 3 straipsnio 6 dalyje](#) nurodyta, kad tais atvejais, kai atvaizdas nėra teikiamas elektroniniu būdu, prekių ženklas pavaizduojamas ant vieno popieriaus lapo, atskirai nuo lapo, ant kurio surašytas paraiškos tekstas. Tame lape, kuriame vaizduojamas ženklas, pateikiamos visos reikiamos perspektyvos ir vaizdai; jis turi būti ne didesnis nei DIN A4 formato. Iš visų pusių paliekama bent po 2,5 cm paraštę.

Pagal [ESPŽRJR 3 straipsnio 9 dalį](#) nuo 2017 m. spalio 1 d. paduotas pavyzdys nėra tinkamas prekių ženklo vaizdas.

Žodinius elementus sudaro bet kurios ES oficialiosios kalbos abėcėlės raidės ir klaviatūros ženklai. Jeigu ženklą, išskyrus žodinį ženklą, sudaro bet koks toks žodinis elementas, kuris yra matomas atvaizde, įskaitant ne grafinius atvaizdus, jis turi būti nurodytas paraiškos formos lauke „žodinis (-iai) elementas (-ai)“. Taip sudaromos sąlygos ieškoti ženklo duomenų bazėje ir tai yra ženklų patikrinimo visomis oficialiosiomis ES kalbomis pagrindas.

9.2 Aprašymas

[ESPŽRJR 3 straipsnio 2 dalis, 3 straipsnio 3 dalies d ir e punktai, 3 straipsnio 3 dalies f punkto ii papunktis, 3 straipsnio 3 dalies h punktas ir 3 straipsnio 4 dalis](#)

ESPŽRJR nustatyta, dėl kurių rūšių ženklų pareiškėjas gali pateikti ženklo aprašymą, ir apibrėžiamas aprašymo turinys. Šia prasme aprašymai yra leidžiami tik poziciniuose ženkluose ([ESPŽRJR 3 straipsnio 3 dalies d punktas](#)), ženkluose su raštais ([ESPŽRJR 3 straipsnio 3 dalies e punktas](#)), ženkluose, kuriuos sudaro spalvų derinys ([ESPŽRJR 3 straipsnio 3 dalies f punkto ii papunktis](#)), judančiuose ženkluose ([ESPŽRJR 3 straipsnio 3 dalies h punktas](#) – tačiau tik tada, kai naudojami nejudantys vaizdai) ir „kituose“ ženkluose ([ESPŽRJR 3 straipsnio 4 dalis](#)). Kiekvieno aprašymo, kai jis leidžiamas, turinys yra paaiškintas toliau, prie kiekvienos rūšies ženklo.

Jeigu ženklo aprašymas neatitinka ESPŽRJR arba nedera su atvaizdu, Tarnyba nustatys trūkumą, prašydama pareiškėjo jį ištaisyti arba išbraukti. Esant prieštaravimui arba neatitikimui tarp prekių ženklo vaizdo ir jo tipo, ir (arba) aprašymo, visada pirmenybė teikiama prekių ženklo vaizdui, o aprašymas ir (arba) tipas turi būti pakeisti, kad atitiktų atvaizdą.

Jei prekės ir paslaugos minimos ženklo aprašymo laukelyje, o ne prekių ir paslaugų laukelyje, Tarnyba pašalina jas iš ženklo aprašymo, o jei prekės ir paslaugos neaprašytos specifikacijoje, informuoja pareiškėją, kad jis privalo papildomai nurodyti prekes ir paslaugas.

Šiuo principu taikomas *mutatis mutandis* visais atvejais, kai reikiama informacija apie ženklo įtrauktą į netinkamą paraiškos formos laukelį.

Padavus ženklo paraišką, ženklo aprašymas gali būti keičiamas arba pildomas siekiant pateikti išsamesnę informaciją. Tačiau toks pakeitimas negali pakeisti ženklo pobūdžio ir privalo derėti su atvaizdu. Po registracijos aprašymo neįmanoma pakeisti ([ESPŽR 54 straipsnio 1 dalis](#)).

9.3 Ženklų rūšys

ESPŽR [4 straipsnis](#), [7 straipsnio 1 dalies a punktas](#), [31](#) ir [41](#) straipsniai, [49 straipsnio 2 dalis](#)

[ESPŽRJR 3 straipsnio 3 dalis](#)

Ženklų skirstymu į kategorijas siekiama kelių tikslų. Pirma, taip nustatomi teisiniai reikalavimai kiekvienos rūšies ženkliui; antra, tai gali padėti tarnybai ir kitiems ekonominės veiklos vykdytojams lengviau suprasti, ką pareiškėjas siekia įregistruoti; galiausiai taip galima lengviau ieškoti informacijos Tarnybos duomenų bazėje.

Kuriant Europos Sąjungos intelektinės nuosavybės tinklą ([EUIPN](#)), Tarnyba ir įvairios Europos Sąjungos prekių ženklų tarnybos susitarė dėl naujų tipų ženklų formalių reikalavimų ir atsisakymo registruoti ar negaliojimo pagrindų nagrinėjimo bendrosios praktikos. Jie susitarė dėl priimtinių garsinių ženklų, judančių ženklų, multimedinių ženklų ir holograminių ženklų atvaizdų pavyzdžių. Kai kurie pavyzdžiai pateikiami toliau, o kitus pavyzdžius galima rasti [Bendrajame pranešime „Naujų tipų ženklai. Formalių reikalavimų ir atsisakymo registruoti ar negaliojimo pagrindų nagrinėjimas“ \(CP11\)](#).

Ženklų rūšių pavyzdžiai šiose gairėse pateikiami tik atsižvelgiant į su formalumais susijusius klausimus ir nedaro įtakos nagrinėjimo procedūros baigčiai arba apsaugos apimčiai.

9.3.1 Žodiniai ženklai

Žodinis ženklas – tai spausdintiniais rašmenimis užrašytas ženklas, kuriame naudojami elementai, įskaitant raides (mažąsias arba didžiąsias), žodžius (užrašytus mažosiomis arba didžiosiomis raidėmis), skaitmenis arba standartinius tipografinius ženklus.

Žodinis ženklas turi būti atvaizduotas pateikiant žymens atvaizdą su įprastais rašmenimis ir išdėstymu, be jokio specialaus grafinio žymens ar spalvos. Standartinis išdėstymas turi būti suprantamas kaip rašymas vienoje eilutėje. Tarnyba pripažįsta bet kurios ES oficialiosios kalbos abėcėlės raidę kaip žodinį ženklą. Ženklas, kurį sudaro nestandartiškai išdėstytas tekstas, pvz., užrašytas daugiau nei vienoje eilutėje, nebus priskiriamas žodinio ženklo kategorijai, nes šie ženklai laikomi vaizdiniais ženklais.

Priimtinių žodinių ženklų pavyzdžiai (formalumu tikslais)	
ESPŽ Nr. 6 892 351	europadruck24
ESPŽ Nr. 6 892 806	TS 840
ESPŽ Nr. 6 907 539	4 you
ESPŽ Nr. 2 221 497	ESSENTIALFLOSS
ESPŽ Nr. 631 457	DON'T DREAM IT, DRIVE IT
ESPŽ Nr. 1 587 450	?WHAT IF!
ESPŽ Nr. 8 355 521	ΕΙΔ ΕΛΛΗΝΙΚΟ ΙΝΣΤΙΤΟΥΤΟ ΔΙΑΤΡΟΦΗΣ (graikų abėcėlės rašmenys)
ESPŽ Nr. 8 296 832	Долината на тракийските царе (kirilica)

9.3.2 Vaizdiniai ženklai







Vaizdinis ženklas – tai ženklas, kurį sudaro:





- tik vaizdiniai elementai;
- žodinių ir vaizdinių ar kitokių grafinių elementų derinys;
- žodiniai nestandartinio šrifto elementai;
- spalvoti žodiniai elementai;
- žodiniai elementai, užrašyti daugiau nei vienoje eilutėje;
- ne ES kalbų abėcėlių raidės;
- žymenys, kurių neįmanoma atkurti rašant klaviatūra;
- šių išvardytų elementų deriniai.

Vaizdinis ženklas turi būti atvaizduotas pateikiant žymens atvaizdą, kuriame rodomi visi jo elementai ir, kai taikoma, spalva (-os).

Atvaizdas gali būti pateikiamas viename JPEG faile arba ant vieno A4 formato popieriaus lapo.

Nuo 2017 m. spalio 1 d. nebegalima pateikti vaizdinių ženklų aprašymo arba spalvos nuorodos. Registracijos objektas apibrėžiamas pačiame prekių ženklo atvaizde.

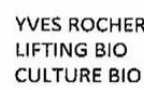
Žodinių ženklų pavyzdžiai (formalumą tikslais)	
ESPŽ Nr. 1 414 366 Išimtinai grafinis elementas	
ESPŽ Nr. 9 685 256 Išimtinai grafinis elementas	
ESPŽ Nr. 4 705 414 Grafinio elemento ir teksto standartiniu šriftu derinys	
ESPŽ Nr. 9 687 336 Stilizuoto šrifto ir vaizdinių elementų derinys	
ESPŽ Nr. 4 731 725 Stilizuoto šrifto ir vaizdinių elementų derinys	
ESPŽ Nr. 9 696 543 Stilizuoto šrifto žodinis elementas	

Žodinių ženklų pavyzdžiai (formalumu tikslais)	
ESPŽ Nr. 2 992 105 Stilizuoto šrifto žodiniai elementai	
ESPŽ Nr. 9 679 358 Skirtingų šriftų žodiniai elementai	
ESPŽ Nr. 9 368 457 Tik žodiniai elementai, užrašyti daugiau nei vienoje eilutėje	
ESPŽ Nr. 9 355 918 Šūkis dviem skirtingais šriftais, skirtingo dydžio raidėmis, užrašytas daugiau nei vienoje eilutėje	
ESPŽ Nr. 9 681 917 Ženkla, vaizduojami ne ES rašmenimis (kiniškais rašmenimis)	

9.3.3 Tam tikros formos ženklai

Tam tikros formos ženklas – tai ženklas, sudarytas iš trimatės formos arba apimantis trimatę formą, įskaitant talpyklas, pakuotę, patį gaminį ar jo išvaizdą. Terminas „apimantis“ reiškia, kad tam tikros formos ženklai apima ne tik formas *per se*, bet ir formas, kuriose yra kitų elementų, pvz., žodiniai elementai, vaizdiniai elementai arba etiketės.

Tam tikros formos ženklas gali būti atvaizduotas pateikiant grafinį formos vaizdą arba fotografinį atvaizdą. Grafinio vaizdo reikšmė praplečiama, kad apimtų naujų technologijų naudojimą, taip sudarant galimybes pateikti kompiuterio sukurtus atvaizdus arba animuotą dizainą OBJ, STL ir X3D failų, kurių maksimalus dydis 20 MB, formatais.

Jeigu ESPŽ paraišką dėl tam tikros formos ženklo ketinama naudoti kaip tarptautinės paraiškos pagrindą, pareiškėjas turėtų žinoti ir atsižvelgti į tai, kad kompiuterio sukurti atvaizdai, animuoti dizainai ir pan. pagal Madrido sistemą šiuo metu nėra laikomi priimtinais ženklo atvaizdais (01/02/2023).

Jeigu atvaizdas nėra sukurtas kompiuteriu, jį gali sudaryti ne daugiau kaip šešios tos pačios formos perspektyvos. Skirtingi atvaizdai turi būti pateikti viename JPEG faile arba ant vieno A4 formato popieriaus lapo. Nors galima paduoti skirtingas perspektyvas, pakanka vieno formos vaizdo, jeigu saugotiną formą galima pamatyti iš šio vieno vaizdo.

Jeigu pareiškėjas pateikia skirtingas trimačio objekto perspektyvas ant daugiau nei vieno popieriaus lapo, nustatomas trūkumas ir pareiškėjui suteikiamas terminas, per kurį jis turi nurodyti, kuris iš paduotų atvaizdų turi būti laikomas ESPŽ paraiškos atvaizdu. Panašiai, tais atvejais, kai vieną JPEG failą arba atskirą A4 lapą sudaro daugiau nei šešios tos pačios trimatės formos perspektyvos, nustatomas trūkumas ir pareiškėjui suteikiamas terminas, per kurį jis turi pašalinti perspektyvą (-as), kuri (-ios) viršija didžiausią leistiną skaičių, jeigu pakeitimu iš esmės nepakeičiamas paduotas ženklas.

Jeigu nenurodyta jokia ženklo rūšis ir pateiktas tik vienas atvaizdas, iš kurio negalima padaryti išvados, kad žymenį sudaro arba kad jis apima 3D formą, Tarnyba laikys atvaizdą vaizdiniu prekių ženklu.

Pavyzdys

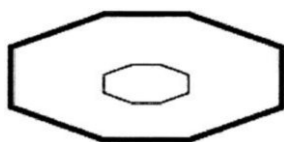

Šiam žymeniui nepasirinkta nė viena ženklo rūšis. Tarnyba jį laiko vaizdiniu ženklu.

Nuo 2017 m. spalio 1 d. nebegalima pateikti tam tikros formos ženklo aprašymo arba spalvos nuorodos. Registracijos objektas apibrėžiamas pačiame prekių ženklo atvaizde.

Priimtinių tam tikros formos ženklų atvaizdų pavyzdžiai (formalumų tikslais)	
ESPŽ Nr. 4 883 096 Keturi skirtingi to paties objekto piešiniai	
ESPŽ Nr. 4 787 693 Šešios to paties objekto nuotraukos iš skirtingų perspektyvų, su tekstu	

Priimtinių tam tikros formos ženklų atvaizdų pavyzdžiai (formalumą tikslais)	
<p>ESPŽ Nr. 30 957</p> <p>Dvi spalvotos nuotraukos, kuriose matomos skirtingos to paties objekto perspektyvos</p>	
<p>ESPŽ Nr. 8 532 475</p> <p>Šeši spalvoti vaizdai, kuriuose matomos šešios to paties objekto perspektyvos</p>	
<p>ESPŽ Nr. 14 419 758</p> <p>Nuotraukų ir piešinių, kuriuose vaizduojamas tas pats objektas, derinys</p>	
<p>ESPŽ Nr. 17 287 806</p> <p>Objekto vaizdas</p>	

9.3.4 Poziciniai ženklai

Pozicinis ženklas – tai prekių ženklas, kurį sudaro specialiu būdu pateikiamas ar ant gaminio tvirtinamas prekių ženklas.

Šios rūšies ženklas turi būti atvaizduotas pateikiant reprodukciją, kurioje tinkamai atvaizduota ženklo padėtis ir dydis arba proporcija atitinkamų prekių atžvilgiu. Atvaizdas gali būti pateikiamas viename JPEG faile arba ant vieno A4 formato popieriaus lapo.

Atvaizde turi būti aiškiai nurodoma ženklo padėtis ir dydis arba proporcija atitinkamų prekių atžvilgiu. Registracijos dalyko nesudarantys elementai turi būti vizualiai išskiriami – pageidautina, brūkšninėmis arba punktyrinėmis linijomis. Siekiant parodyti, kaip žymuo tvirtinamas prie prekių, gali būti pridedamas su ženklo vaizdu derantis aprašymas. Tačiau toks aprašymas negali būti naudojamas kaip teisės į vaizdinius elementus atsisakymo pakaitalas. Spalvos, atsižvelgiant į tai, kokia apimtimi jos yra neatskiriama aprašymo dalis, gali būti nurodytos aprašyme.

Aprašymas, iš kurio galima padaryti išvadą, kad ženklo padėtis prekėse gali kisti, pvz., „Ženklą sudaro [prietaiso aprašymas], naudojamas prekių išorėje“, nėra priimtinas. Šiuo atveju Tarnyba informuoja apie formalumo trūkumą ir prašo, kad pareiškėjas pakeistų arba ištrintų aprašymą, nes ženklo padėtis turi būti aiškiai apibrėžta atsižvelgiant į atitinkamas prekes.

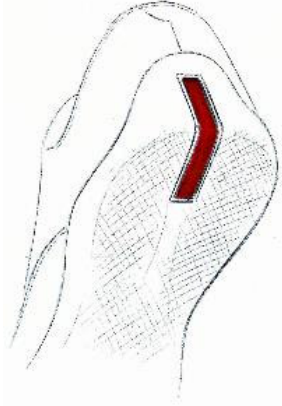
Priimtino pozicinio ženklo aprašymo pavyzdžiai (formalumą tikslais)	
<p>ESPŽ Nr. 1 027 747</p> <p><u>Ženklo rūšis</u>: Pozicinis ženklas</p> <p><u>Aprašymas</u>: raudona juostelė, einanti išilgai per avalynės gaminį ir iš dalies dengianti pado galinę dalį bei avalynės gaminio galinę dalį. Nei liejiniai, matomi ant pado ir ant galinės avalynės gaminio dalies, nei gamybos ypatybės nėra prekių ženklo sudėtinės dalys.</p>	

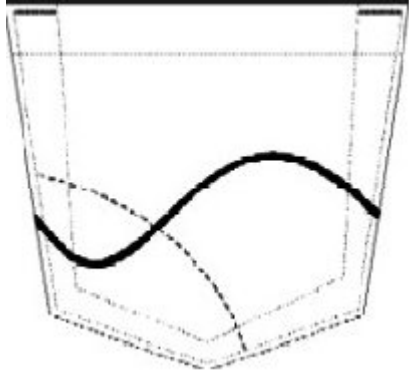
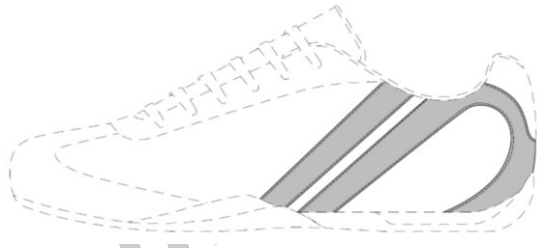
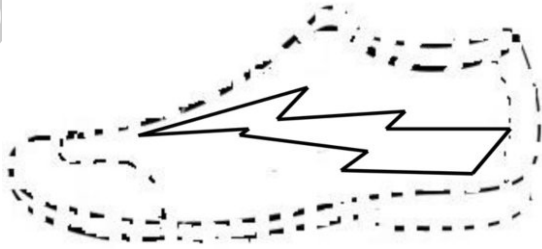
Priimtino pozicinio ženklo aprašymo pavyzdžiai (formalumą tikslais)	
<p>ESPŽ Nr. 6 900 898</p> <p><u>Aprašymas</u>: dviejų viename taške susikertančių ant kišenės pavaizduotų kreivių dizainas; ženklą sudaro dekoratyvinės siūlės – dviejų viename taške susikertančių ant kišenės pavaizduotų kreivių dizainas; viena iš kreivių yra arkos formos, nubrėžta plona linija, o antroji – sinusoidės formos, nubrėžta stora linija; netolygiai nubrėžtos linijos rodo kišenės perimetrą, kurio pareiškėjas neketina apsaugoti ir kuris tiesiog rodo ženklo padėtį ant kišenės.</p>	
<p>ESPŽ Nr. 8 586 489</p> <p><u>Aprašymas</u>: prekių ženklas yra pozicinis ženklas. Jį sudaro dvi lygiagrečios linijos ant bato viršutinės dalies išorinio paviršiaus. Pirmoji linija eina nuo bato pado krašto vidurio atgal bato įmaunamosios dalies link. Antroji linija yra lygiagreti pirmajai linijai, tačiau tęsiasi kreive palei bato užkulnį ir pasibaigia ties bato kulnu. Punktūrinė linija žymi prekių ženklo padėtį ir nėra jo dalis.</p>	
<p>ESPŽ Nr. 17 473 621</p> <p>Pozicinis prekių ženklas be aprašymo</p>	

9.3.5 Ženkilai su raštais

Ženklas su raštais – tai prekių ženklas, sudarytas vien iš reguliariai pakartotų elementų. Šios rūšies ženklas turi būti atvaizduotas viename JPEG faile arba viename A4 formato popieriaus lape pateikiant atvaizdą, kuriame matomas pasikartojantis raštas.

Prie ženklo su raštais vaizdo gali būti pridamas aprašymas, kuriame išsamiai nurodoma, kaip jo elementai kartojami. Toks aprašymas turi derėti su atvaizdu ir negali

apimti atvaizde nesančių elementų. Spalvos, atsižvelgiant į tai, kokia apimtimi jos yra neatskiriama aprašymo dalis, gali būti nurodytos aprašyme.

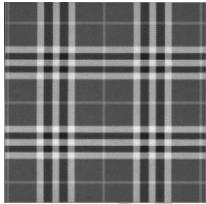
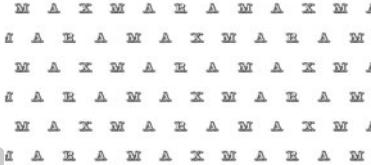
Priimtinių ženklų su raštais pavyzdžiai (formalumu tikslais)	
ESPŽ Nr. 15 602	
ESPŽ Nr. 7 190 929	
ESPŽ Nr. 17 865 439	

9.3.6 Spalviniai ženklai

[ESPŽR 49 straipsnio 2 dalis](#)

[ESPŽRJR 3 straipsnio 3 dalies f punktas](#)

Spalvinis ženklas – tai prekių ženklas, kurį sudaro tik viena spalva be kontūrų arba spalvų derinys be kontūrų. Apsauga suteikiama spalvos (-ų) atspalviui ir, jeigu spalvinį ženklą sudaro daugiau nei viena spalva, sisteminiam spalvų išdėstymui iš anksto nustatyta ir vienoda tvarka (24/06/2004, [C-49/02](#), Blau/Gelb, EU:C:2004:384, § 33; 14/06/2012, [T-293/10](#), Colour per se, EU:T:2012:302, § 50).



Spalvinio ženklo atvaizdą privalo sudaryti spalvos arba spalvų be kontūrų atvaizdas, pateiktas viename JPEG faile arba viename A4 formato popieriaus lape. Jeigu yra daugiau nei viena spalva, atvaizde turi būti pavaizduotas sisteminis spalvų derinio išdėstymas.

Privaloma pateikti nuorodą į visuotinai pripažintą spalvos kodą, pvz., „Pantone“, „Hex“, RAL, RGB arba CMYK. Jeigu spalvos kodas (-ai) aiškiai neatitinka atvaizdo, Tarnyba išsiunčia raštą dėl trūkumų.

Jeigu paraiškoje spalvos kodas nenurodytas, Tarnyba praneša apie trūkumą ir suteikia 2 mėnesių terminą informacijai pateikti. Jeigu atitinkamame paraiškos formos lauke, kuriame turi būti nurodomos spalvos, spalvos nurodomos žodžiais, o ne spalvų kodais, Tarnyba pašalina tokias spalvų nuorodas ir siūnia raštą dėl trūkumų prašydama, kad pareiškėjas nurodytų atitinkamus spalvų kodus.

Aprašymas, kuriame išsamiai apibūdinama sisteminė spalvų išdėstymo tvarka, nėra privalomas ir ženklo apraše pateikti žodiniai spalvų aprašymai yra priimtini.

Jeigu ženklo atvaizde yra ir kitų elementų, pvz., žodžių, tai yra ne spalvinis ženklas *per se*, o vaizdinis ženklas. Informacija apie ženklo rūšies ištaisymą pateikiama [9.3.12 dalyje](#).

Priimtinių spalvinių ženklų pavyzdžiai (formalumu tikslais)	
<p>ESPŽ Nr. 11 055 811</p> <p><u>Aprašymas</u>: Ženkla sudaro penkios horizontalios viena su kita tiesiogiai besiliečiančios spalvų juostos, kurių ilgis keletą kartų didesnis nei plotis. Spalvų pasiskirstymas iš viršaus į apačią: labai šviesiai žalia, šviesiai žalia, žalia, tamsiai žaliair labai tamsiai žalia. Penkių spalvų proporcija: 20 proc. kiekvienos</p>	
<p>ESPŽ Nr. 2 346 542</p> <p>03/05/2017, T-36/16, GREEN STRIPES ON A PIN, EU:T:2017:295</p> <p><u>Spalvos nuoroda</u>: RAL 9018; NCS S 5040G5OY + RAL 9018 1 : 4; NCS S 5040G5OY + RAL 9018 2 : 3; NCS S 5040G5OY + RAL 9018 3 : 2; NCS S 504050Y + RAL 9018 4 : 1; NCS S 5040G5OY.</p> <p><u>Aprašymas</u>: nėra</p>	

Priimtinių spalvinių ženklų pavyzdžiai (formalumu tikslais)	
<p>ESPŽ Nr. 9 045 907</p> <p><u>Aprašymas:</u> ženklą sudaro raudonos, juodos ir pilkos spalvų derinys, taikomas traktoriaus išorės paviršiams: raudona nuspalvintas variklio gaubtas, stogas ir ratų gaubtai, šviesiai ir tamsiai pilka nudažyta horizontali juosta ant gaubto, o juoda nuspalvintos priekinės grotelės, važiuoklė ir vertikali išorinė apdaila – kaip pavaizduota prie paraiškos pridėtoje iliustracijoje.</p>	 <p>(Pagal ankstesnę tvarką šis ženklas buvo priskirtas „kitų ženklų“ kategorijai, nurodant, kad tai buvo pozicinis ženklas. Šioje vietoje pavyzdys pateikiamas siekiant parodyti, kad jį taip pat galima paduoti kaip spalvinį (spalvų derinio) ženklą parodant, kaip derinys matomas ant produktų.)</p>
<p>ESPŽ Nr. 17 972 757</p> <p>Aprašymas nepateiktas</p> <p>(Spalvos: PANTONE 376, PANTONE Process Black C)</p>	
<p>ESPŽ Nr. 17 638 834</p> <p><u>Aprašymas:</u> ženklą sudaro šios spalvos: rusvai gelsva („Pantone 454 C“), tamsiai pilka („Pantone 425 C“) ir degto molio („Pantone 159“); viršutinė ženklo dalis yra rusvai gelsva, apatinė ženklo dalis yra tamsiai pilka, o žemiau rusvai gelsvos dalies vidurio yra degto molio spalvos juosta.</p>	
<p>ESPŽ Nr. 17 407 586</p> <p><u>Aprašymas:</u> prekių ženklą sudaro trys horizontalios juostos (iš viršaus į apačią): mėlyna („Pantone 273C“), žalia („Pantone 370C“), mėlyna („Pantone 273C“). Juostų santykinis aukštis: mėlynos 17,62 %, žalios 27,1 %, mėlynos 55,24 % (iš viršaus į apačią).</p>	

Priimtinių spalvinių ženklų pavyzdžiai (formalumu tikslais)	
ESPŽ Nr. 17 866 834 <u>Aprašymas:</u> visų trijų spalvų proporcijos yra tokios pačios – po 33,33 proc. „(PANTONE:376c)“; „(PANTONE:2935c)“; „(PANTONE:white)“.	

9.3.7 Garsiniai ženklai

Garsinis ženklas apibūdinamas kaip prekių ženklas, kurį sudaro **tik** garsas arba garsų derinys. Todėl prekių ženklai, kuriuos sudaro garsai ir, pvz., judėjimas, nėra laikomi garsiniais per se ir dėl jų reikia teikti multimedinių ženklų paraišką (žr. [9.13.12 dalį](#)).

Garsinis ženklas turi būti atvaizduotas pateikiant garso failą, kuriame atkuriamas garsas, arba jis tiksliai vaizduojamas pateikiant muzikos natas.

Garsinis failas turi būti MP3 formato, o jo dydis negali viršyti 2 megabaitų. Pagal Tarnybos reikalavimus neleidžiama, kad garsas būtų srautinis ar kartotinis. Priedai, kurie neatitinka šių kriterijų, laikomi nepateiktais.

Garsinį failą galima pateikti tik paduodant e. paraišką. Tarnyba nepriima elektroninio garso failo, kuris pateikiamas atskirai nuo paraiškos.



Jeigu ESPŽ paraišką dėl garsinio ženklo ketinama naudoti kaip tarptautinės paraiškos pagrindą, pareiškėjas turėtų žinoti ir atsižvelgti į tai, kad garsiniai failai pagal Madrido sistemą šiuo metu nėra laikomi priimtinais ženklo atvaizdais (01/02/2023).

Muzikos natos gali būti pateikiamos viename JPEG faile arba ant vieno A4 formato popieriaus lapo. „Tikslios muzikos natos“ reiškia, kad atvaizde turi būti visi elementai, kurie yra būtini siekiant nustatyti aiškų ir tikslų apsaugos objektą. Melodijos tempas arba ritmas ir instrumentas (-ai) yra neprivalomi elementai, kuriuos reikia nurodyti.

Jeigu pareiškėjas pateikia garsinį failą ir muzikos natas, jo prašoma pasirinkti, kurį iš jų palikti. Jeigu pareiškėjas pateikia garsinį failą ir sonografijos vaizdą, Tarnyba pašalina sonografijos vaizdą iš bylos.

Nuo 2017 m. spalio 1 d. nebegalima pateikti garsinio ženklo aprašymo. Registracijos objektas apibrėžiamas pačiame prekių ženklo atvaizde.

Kai kurie priimtinių garsinių ženklų pavyzdžiai taip pat pateikti [Bendrajame pranešime „Naujų tipų ženklai. Formalių reikalavimų ir atsisakymo registruoti ar negaliojimo pagrindų nagrinėjimas“ \(CP11\)](#).

Priimtinių garsinių ženklų pavyzdys	
<p>ESPŽ Nr. 6 596 258</p> <p>Muzikos natos, įskaitant muzikinius nurodymus</p>	
<p>ESPŽ Nr. 17 818 329</p>	
<p>ESPŽ Nr. 17 700 361</p> <p>Balsas, tariantis „Barca“</p>	<p>Nuoroda</p>
<p>ESPŽ Nr. 17 672 932</p> <p>Šešios pianino natos</p>	<p>Nuoroda</p>
<p>ESPŽ Nr. 17 572 173</p> <p>Dvi klavišais išgautos natos, po kurių pasigirsta švilpimas</p>	<p>Nuoroda</p>
<p>CP11 pavyzdys</p> <p>„Gerivan“ dainuojama</p>	<p>Nuoroda</p>
<p>CP11 pavyzdys</p> <p>Atsitiktinė melodija</p>	<p>Nuoroda</p>

9.3.8 Judantys ženklai

Judantis prekių ženklas – tai prekių ženklas, kurį **sudaro (be kita ko)** judantys arba padėję ženkle keičiantys elementai. Prekių ženklai, kuriuos sudaro judėjimas ir garsai, nėra laikomi judančiais ženklais, todėl dėl jų reikėtų paduoti multimedinių ženklų paraišką (žr. [9.3.12 dalį](#)). Terminas „**apimantis**“ reiškia, kad, be paties judėjimo, ženklą taip pat gali sudaryti žodžiai, vaizdiniai elementai, etiketės ir pan.



Judantis ženklas turi būti atvaizduotas pateikiant vaizdo failą arba nuoseklių nejudančių vaizdų seriją, iš kurių matyti judesys arba padėties kitimas. Vaizdo failas turi būti MP4 formato ir negali viršyti 8 000 Kbps (kilobaitų per sekundę) ir 20 MB.



Vaizdo failą galima pateikti tik paduodant e. paraiškas. Tarnyba nepriima vaizdo failo, kuris pateikiamas atskirai nuo paraiškos.

Jeigu ESPŽ paraišką dėl judančio ženklo ketinama naudoti kaip tarptautinės paraiškos pagrindą, pareiškėjas turėtų žinoti ir atsižvelgti į tai, kad vaizdo failai pagal Madrido sistemą šiuo metu nėra laikomi priimtinais ženklo atvaizdais (01/02/2023).

Atvaizdų skaičius praktiškai neribojamas, jeigu jie telpa viename bendrame JPEG faile arba viename bendrame A4 formato popieriaus lape. Nejudantys vaizdai gali būti sunumeruoti ir (arba) prie jų gali būti pridėtas vaizdų seką paaiškinantis aprašymas.

Prie judančio ženklo atvaizdo gali būti pridėtas aprašymas. Toks aprašymas turi derėti su atvaizdu ir negali apimti atvaizde nesančių elementų. Spalvos, jei jos sudaro neatskiriamą aprašymo dalį, gali būti jame nurodytos, taip pat gali būti nurodyta judesio ar judėjimo trukmė, pasikartojimai ir greitis.

Judančių ženklų pavyzdys	
<p>ESPŽ Nr. 5 338 629</p> <p><u>Aprašymas</u> Aprašymas: ženklą sudaro animacijos seka, du išsišakoję segmentai, susijungiantys viršutinėje dešiniojoje ženklo dalyje. Stebint animacijos seką, geometrinis objektas juda aukštyn greta pirmojo segmento ir tuomet žemyn greta kito segmento, o atskiros kiekvieno segmento juostos šviesėja. Ženkle esanti judanti punktyrinė linija skirta tik atspalviui pavaizduoti. Animacijos seka trunka nuo 1 iki 2 sekundžių.</p>	
<p>ESPŽ Nr. 17 279 712</p> <p>Juodame fone besisukanti apvali žalia forma</p>	 <p style="text-align: center;">Nuoroda</p>

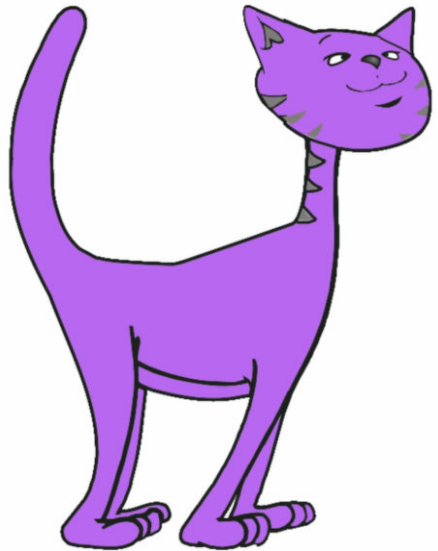
Judančių ženklų pavyzdys	
<p>ESPŽ Nr. 17 894 400</p> <p>Žodžiai „WIN WIN“, pavaizduoti kintančio dydžio raidėmis</p>	 <p>Nuoroda</p>
<p>CP11 pavyzdys</p> <p>„Gerivan“ šokinėjimas</p>	 <p>Nuoroda</p>
<p>CP11 pavyzdys</p> <p>Spalvą keičianti katė</p>	 <p>Nuoroda</p>

9.3.9 Multimediniai ženklai



Multimedinis ženklas apibūdinamas kaip prekių ženklas, **sudarytas iš** vaizdo ir garso derinio arba apimantis vaizdo ir garso derinį. Terminas „**apimantis**“ reiškia, kad ženklą, be atvaizdo ir garso, taip pat gali sudaryti žodžiai, vaizdiniai elementai, etiketės ir pan.

Multimedinis ženklas gali būti atvaizduotas tik pateikiant audiovizualinį failą, kuriame yra vaizdas ir garsas, todėl jį galima paduoti tik per e. paraišką. Tarnyba nepriima audiovizualinio failo, kuris pateikiamas atskirai nuo paraiškos. Audiovizualinis failas turi būti MP4 formato ir negali viršyti 8 000 Kbps (kilobaitų per sekundę) ir 20 MB.

Jeigu ESPŽ paraišką dėl multimedinio ženklo ketinama naudoti kaip tarptautinės paraiškos pagrindą, pareiškėjas turėtų žinoti ir atsižvelgti į tai, kad audiovizualiniai failai pagal Madrido sistemą šiuo metu nėra laikomi priimtinais ženklo atvaizdais (01/02/2023).

Multimedinio ženklo aprašymo arba spalvos nuorodos negalima teikti. Registracijos objektas apibrėžiamas pačiame prekių ženklo atvaizde.

Tai, kad faile yra juodas arba baltas ekranas kartu su garsu, nėra kliūtis ženklą klasifikuoti kaip multimedinį, kaip ir tai, kad iš dalies nėra garso kartu su vaizdu.

Multimedinių ženklų pavyzdys	
<p>ESPŽ Nr. 17 635 293</p> <p>Mėlyname fone judantys simboliai „UOC“ skambant muzikai, užbaigiami žodžiais „Universitat Oberta de Catalunya“.</p>	 <p>Nuoroda</p>
<p>ESPŽ Nr. 17 411 315</p> <p>Mušant būgnams skrybėlė, už kurios juostos prikišta banknotų, lėtai juda atgal, kol pasirodo mėlynos ir baltos spalvos kamuolys.</p>	 <p>Nuoroda</p>

Mutimedinių ženklų pavyzdys	
<p>CP11 pavyzdys</p> <p>„Gerivan“ dainuojamas, su atsirandančiu žodžiu.</p>	 <p>Nuoroda</p>

9.3.10 Holograminiai ženklai

Holograminis ženklas apibūdinamas kaip prekių ženklas, sudarytas iš holografinių ypatybių turinčių elementų. Todėl holograma yra atvaizdas, kuris keičia savo išvaizdą žiūrint iš skirtingų kampų.

1. Holograma gali būti fizinė plokščia struktūra, kurioje regimiesiems vaizdams sukurti naudojama šviesos difrakcija. Jo plokščiam paviršiuje, esant tinkamam apšvietimui, matomas trimatis vaizdas arba kiti vaizdiniai efektai. Šiuo atveju trimatis efektas iš tikrųjų yra dvimatis regimasis efektas, kurį žmogaus smegenys suvokia kaip trimatį.
2. Holograma gali būti skaitmeninė projekcija arba objekto, rodomo šviesos lauko ekranuose, vizualizacija. Per juos galima matyti trimačius objektus ir objektų kompozicijas ir suvokti juos kaip tokius. Šie tikroviški vaizdai gali būti matomi, bet ne liečiami.

Holograminis ženklas turi būti atvaizduotas pateikiant vaizdo failą arba grafinį ar fotografinį atvaizdą, kuriame pateikiamos perspektyvos, būtinos norint tinkamai identifikuoti visą holografinį efektą.

Vaizdo failas turi būti MP4 formato ir negali viršyti 8 000 Kbps (kilobaitų per sekundę) ir 20 MB. Vaizdo failą galima pateikti tik paduodant e. paraiškas. Tarnyba nepriima vaizdo failo, kuris pateikiamas atskirai nuo paraiškos.

Vaizdų skaičius praktiškai neribojamas, jeigu jie telpa viename JPEG faile arba viename A4 formato popieriaus lape.

Jeigu ESPŽ paraišką dėl holograminio ženklo ketinama naudoti kaip tarptautinės paraiškos pagrindą, pareiškėjas turėtų žinoti ir atsižvelgti į tai, kad vaizdo failai pagal Madrido sistemą šiuo metu nėra laikomi priimtinais ženklo atvaizdais (01/02/2023).

Nuo 2017 m. spalio 1 d. nebegalima pateikti holograminių ženklų aprašymo arba spalvos nuorodos, nes registracijos objektas apibrėžiamas pačiame prekių ženklo atvaizde.

Holograminių ženklų pavyzdys

CP11 pavyzdys

Besisukantis „Gerivan“



[Nuoroda](#)

9.3.11 Kiti ženklai



„Kiti“ ženklai – tai ženklai, kuriems netaikoma [ESPŽRJR 3 straipsnio 3 dalis](#). „Kiti“ ženklai turi atitikti atvaizdu keliamus reikalavimus, kaip nustatyta [ESPŽRJR 3 straipsnio 1 dalyje](#), ir prie jų gali būti pridedamas ženklo aprašymas, pvz., nurodant, ką reiškia „kitas“.

Ženklo aprašymas turi derėti su atvaizdu ir jame turi būti patvirtinama, kad ženklo rūšis negali būti nustatoma remiantis pirmiau minėtomis ženklo rūšimis. Jeigu aprašymas nesutampa su atvaizdu, Tarnyba prašo, kad pareiškėjas jį pakeistų arba ištrintų. Spalvos, atsižvelgiant į tai, kokia apimtimi jos yra neatskiriama aprašymo dalis, gali būti nurodytos aprašyme.

Kai kurie „kitų“ ženklų pavyzdžiai aptariami toliau.

9.3.11.1 Indikaciniai ženklai

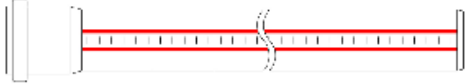
Indikaciniai ženklai – tai tam tikruose produktuose naudojamos spalvotos linijos arba gijos, kurios yra populiarios tekstilės pramonėje. Kiti pavyzdžiai – tai spalvotos linijos ant žarnų ar kabelių. Ženklo aprašyme gali būti nurodoma, kad ženklas yra „indikacinis ženklas“.

Priimtinių indikacinių ženklų ir aprašymų pavyzdžiai (formalumą tikslais)	
<p>ESPŽ Nr. 7 332 315</p> <p><u>Aprašymas</u>: prekių ženklą sudaro vamzdis, vamzdelis ar presuotas profilis su ištisinėmis plonomis juodomis horizontaliomis linijomis, išdėstytomis vienodu atstumu viena nuo kitos vamzdžio, vamzdelio ar presuoto profilio išorėje tarp dviejų lygiagrečių raudonų linijų, einančių išilgai vamzdžio, vamzdelio ar presuoto profilio.</p>	
<p>ESPŽ Nr. 3 001 203</p> <p><u>Aprašymas</u>: auksinė juosta, įterpta į šviesios spalvos funkcinę juostą, visų pirma švino juostą, užuolaidoms, staltiesėms ir panašioms prekėms kaip identifikacinis žymuo.</p>	

9.3.11.2 Kvapiniai / uodžiamieji ir skonio ženklai

Kvapiniai / uodžiamieji arba skonio ženklai šiuo metu nėra priimtini ženklai. Taip yra todėl, kad atvaizdas turi būti aiškus, tikslus, užbaigtas, lengvai prieinamas, suprantamas, pastovus ir objektyvus ([ESPŽRJR 3 straipsnio 1 dalis](#)), o dabartinės technologijos nesudaro sąlygų šių rūšių ženklus atvaizduoti tokiu būdu. Be to, ESPŽRJR nepripažįstama galimybė pateikti mėginius arba pavyzdžius kaip tinkamus atvaizdus. Ženklo aprašymas negali pakeisti atvaizdo, nes kvapo arba skonio aprašymas nėra aiškus, tikslus ir objektyvus (12/12/2002, [C-273/00](#), Sieckmann, EU:C:2002:748, § 69–73; 04/08/2003, [R 120/2001-2](#), THE TASTE OF ARTIFICIAL STRAWBERRY FLAVOUR (gust.). Todėl uodžiamojo arba skonio ženklo paraiška Tarnyba nelaiko ESPŽ paraiška (laiko, kad ji nepateikta), nes ji neatitiktų reikalavimų dėl padavimo datos nurodymo.

9.3.11.3 Lytėjimo ženklai

Lytėjimo ženklai – tai ženklai, kurių lytėjimo poveikį, susijusį su tam tikra medžiaga arba tekstūra, siekiama apsaugoti, pvz., Brailio rašto ženklai arba konkretus objekto paviršius. Tačiau, atsižvelgiant į [ESPŽR 4 straipsnio](#) reikalavimą, kad prekių ženklas turi būti atvaizduotas registre tokiu būdu, jog kompetentingos institucijos ir visuomenė galėtų aiškiai ir tiksliai nustatyti ženklo savininkui suteikiamos apsaugos objektą, naudojant dabartines prieinamas technologijas neįmanoma iš esamų atvaizdo formatų užtikrintai padaryti išvados dėl prašomo apsaugoti „lytėjimo jausmo“ (27/05/2015, [R 2588/2014-2](#), EMBOSSED PATTERN ON A SMOOTH BOTTLE SURFACE (al.). Be

to, ESPŽRJR nepripažįstama galimybė pateikti mėginius arba pavyzdžius kaip tinkamus atvaizdus. Todėl jokios lytėjimo ženklų paraiškų Tarnyba nelaiko ESPŽ paraiška (laiko, kad ji nepateikta), nes ji neatitiktų reikalavimų dėl padavimo datos nurodymo.

9.3.12 Ženklo rūšies ištaisymas

9.3.12.1 Bendrosios taisyklės

Jeigu paraiškoje nurodyta ženklų rūšis prieštarauja pateiktam atvaizdui arba jeigu nenurodoma jokia ženklų rūšis **ir yra akivaizdu**, kurios rūšies ženklų paraišką pareiškėjas ketino paduoti, Tarnyba ištaiso ženklų rūšį ir informuoja pareiškėją suteikdama jam 2 mėnesių terminą pastaboms pateikti. Jeigu negaunama atsakymo, laikoma, kad pareiškėjas sutiko su Tarnybos atlikta pataisa. Jeigu pareiškėjas su pakeitimu nesutinka, Tarnyba atkuria nurodytą pradinę ženklų rūšį; tačiau tuomet paraiška gali būti atmesta, jeigu prašomos prekių ženklų apsaugos dalykas nėra aiškiai ir tiksliai nurodytas.

Panašiai, jeigu nurodyta ženklų rūšis prieštarauja pateiktam atvaizdui arba jeigu nenurodoma jokia ženklų rūšis, tačiau **nėra aišku**, dėl kurios ženklų rūšies pareiškėjas padavė paraišką, išsiunčiamas raštas dėl trūkumų ir nustatomas 2 mėnesių terminas bet kokiam trūkumui pašalinti. Jei trūkumas nepašalinamas, ESPŽ paraiška bus atmesta.

Tarnyba negali priimti jokio prašymo dėl ženklų, kurio padavimo data yra iki 2017 m. spalio 1 d., rūšies pakeitimo į naujas ženklų rūšis, kurios tą dieną buvo apibrėžtos ESPŽRJR ([ESPŽRJR 39 straipsnio 2 dalies a punktas](#)).

9.3.12.2 Dažnai pasitaikančių ženklų rūšių trūkumų pavyzdžiai

9.3.12.2.1 Žodiniai ženklai

Jeigu pasirinkta ženklų rūšis yra „žodinis“, tačiau iš tikrųjų ženklas yra „vaizdinis“, kaip parodyta [9.2 dalyje](#) pateikiamuose pavyzdžiuose (išdėstymas keliose eilutėse, stilizuotas šriftas ir kt.), Tarnyba ištaiso ženklų rūšį ir atnaujina ženklų vaizdą sistemoje. Tarnyba nusiunčia pareiškėjui laišką, kuriuo praneša apie pakeitimą ir nustato 2 mėnesių terminą pastaboms pateikti. Jeigu pareiškėjas per tą laiką neatsako, manoma, kad jis sutiko su pakeitimu. Jeigu pareiškėjas pateikia pastabų, kuriomis prieštarauja pakeitimui, o Tarnyba su pastabomis nesutinka, ženklas vėl pakeičiamas į „žodinį“ ženklą, bet paraiška atmetama.

9.3.12.2.2 Vaizdiniai ženklai

Jeigu ženklų rūšis apskritai nenurodyta ir akivaizdu, kad ženklas yra vaizdinis, atitinkantis pirmiau pateiktus pavyzdžius, ženklų rūšį nustato Tarnyba ir atitinkamai informuoja pareiškėją.

Kartais spalvotus „vaizdinius“ ženklus klaidingai prašoma įregistruoti kaip „spalvinius ženklus“. Be to, dėl įvairialypių ženklų tipologinių skirtumų ES valstybėse narėse gali

būti nustatytas su ženklo rūšimi susijęs trūkumas, visų pirma kalbant apie ženklus, kuriuos sudaro žodžio ir vaizdinio elemento derinys. Tokiais atvejais Tarnyba ištaiso ženklo rūšį į „vaizdinį“, apie pakeitimą praneša pareiškėjui ir nustato 2 mėnesių terminą pastaboms pateikti.



1 pavyzdys

Vaizdinis ženklas, kurį prašoma įregistruoti kaip **spalvinį** ženklą.

Tarnyba pakeičia ženklo rūšį iš **spalvinio** ženklo į **vaizdinį** ženklą ir nusiunčia raštą, kuriame praneša apie pakeitimą. Jeigu pareiškėjas su tuo nesutinka, jis gali pateikti pastabas. Jeigu Tarnyba nesutinka su pastabomis, ji vėl pakeičia ženklo rūšį į iš pradžių nurodytąją, bet tuomet paraiška atmetama. Tačiau jeigu per minėtą terminą atsakymo nepateikiama, manoma, kad pareiškėjas sutiko su ženklo rūšies pakeitimu ir paraiška nagrinėjama toliau.

2 pavyzdys

Toliau nurodytus ženklus buvo prašoma įregistruoti kaip „kitos“ rūšies ženklus.

ESPŽ Nr. 9 328 121	
ESPŽ Nr. 9 323 346	

Jeigu pareiškėjas pasirinko „kito“ ženklo rūšį, o ne „vaizdinį“ ženklą, o „kito ženklo“ paaiškinimų laukelyje nurodė tokias sąvokas kaip „text and logo“, „marque semi-figurative“, „marca mixta“, „Wort-Bild-Marke“ arba net „spalva“ (nes jo ženklas turi spalvotų elementų), tačiau akivaizdu, kad ženklas, kurį prašoma įregistruoti, yra vaizdinis, kaip apibrėžta pirmiau. Tarnyba pakeičia ženklo rūšį iš „**kitas**“ į „**vaizdinis**“ ir nusiunčia pareiškėjui raštą, kuriuo praneša apie pakeitimą bei suteikia 2 mėnesius pastaboms pateikti. Jeigu pareiškėjas per 2 mėnesius nepateikia atsakymo, laikoma, kad jis sutiko su ženklo rūšies pakeitimu ir paraiška nagrinėjama toliau. Jeigu pareiškėjas pateikia pastabas ir pakeitimui prieštarauja, o Tarnyba su jomis nesutinka, ji vėl pakeičia ženklo rūšį į nurodytąją iš pradžių, bet tada paraiška atmetama.

3 pavyzdys

Pareiškėjas pasirenka „tam tikros formos“ ženklo rūšį, kai prašo registruoti toliau parodytą ženklą.

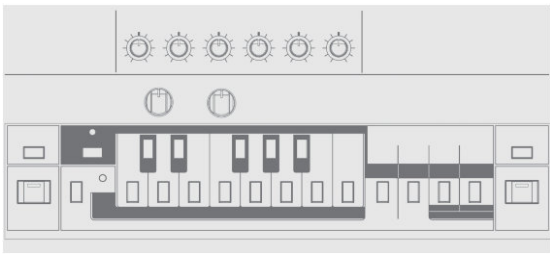
ESPŽ Nr. 18 016 159	
---------------------	--

Pagal [ESPŽRJR 3 straipsnio 3 dalies c punktą](#) tam tikros formos ženklas yra ženklas, sudarytas iš erdvinės formos, įskaitant talpyklas, pakuotę, patį gaminį ar jo išvaizdą. Jeigu erdvinio efekto nėra, Tarnyba priskiria ženklą prie vaizdinių ženklų kategorijos ir apie tai informuoja pareiškėją.

9.3.12.2.3 Poziciniai ženklai

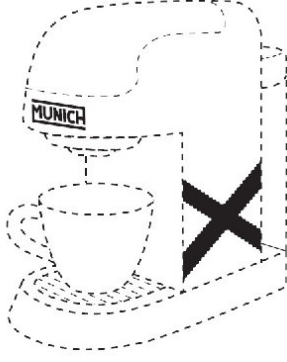
Teikiamas kaip vaizdinis ženklas	Žymens atvaizdas
<p>ESPŽ Nr. 17 912 403</p> <p>Įvertinusi žymens atvaizdą, ypač punktyrines linijas, panaudotas apibrėžti kavos aparatui ir aprašymui, kuriame nurodoma, kad kavos aparato vaizdas nėra paties ženklo dalis, Tarnyba vis dėlto nusprendė, kad ženklo atvaizdas, rūšis ir aprašymas nedera tarpusavyje. Tarnyba ištaisė ženklo rūšį į pozicinį ženklą, prieš tai informavusi pareiškėją.</p>	

9.3.12.2.4 Ženkilai su raštais

Teikiamas kaip vaizdinis ženklas	Žymens atvaizdas
<p>ESPŽ Nr. 17 418 121</p> <p>Ženklo rūšis pakeista į „ženklas su raštais“, nes jame buvo aiškiai pavaizduoti reguliariai pasikartojantys elementai.</p>	

10 Ženklių serijos

Skirtingai nei kai kuriose nacionalinėse sistemose, ESPŽR nenumatyta galimybė paduoti ženklių serijų / serijinių ženklių paraiškas. Norint įregistruoti skirtingus prekių ženklo variantus, dėl kiekvieno iš jų reikia pateikti atskirą ESPŽ paraišką.

1 pavyzdys

Registruoti pateiktas **žodinis** ženklas „BRIGITTE brigitte Brigitte“ **nėra** suprantamas kaip žodis „Brigitte“, parašytas arba didžiosiomis, arba mažosiomis raidėmis, arba „įprastiniais“ rašmenimis; tiesą sakant, jis laikomas žodiniu ženklu (tokiu, koks pateiktas), kurį sudaro tris kartus parašytas moteriškas vardas „Brigitte“. Raštas dėl trūkumų nesiunčiamas ir jokių ženklo pakeitimų atlikti neleidžiama.

2 pavyzdys

Panašiai, registruoti pateiktas **žodinis** ženklas „Linea Directa / Direct Line / Ligne Directe“ **nėra** suprantamas kaip sąvoka „tiesioginė linija“ ispanų, anglų ar prancūzų kalbomis; iš tiesų, jis laikomas žodiniu ženklu, susidedančiu iš žodžių sekos trimis skirtingomis kalbomis, kaip pavaizduota paraiškoje. Raštas dėl trūkumų nesiunčiamas ir jokių ženklo pakeitimų atlikti neleidžiama.

10.1 Keletas vaizdinių variantų

Paraišką paduodant elektroniniu būdu, ženklo atvaizdas turi būti nusiunčiamas kaip vienas JPEG failas. Kai naudojama popierinė paraiškos forma, ženklo atvaizdą privaloma pridėti viename A4 formato lape.

JPEG faile arba A4 formato popieriaus lape turi būti tik vienas ženklas, dėl kurio paduodama paraiška, atvaizdas ir neturi būti jokios papildomos informacijos (išskyrus tinkamos pozicijos ženklo nuorodą, kai tai nėra akivaizdu; žr. [ESPŽRJR 3 straipsnio 6 ir 7 dalis](#)).

Jeigu elektroniniu būdu arba popieriuje paduotoje paraiškoje yra JPEG rinkmena arba A4 formato lapas, kuriuose galima matyti daugiau nei vieną ženklo atvaizdą, šių lapų pavaizduotų variantų visuma laikoma ženklu, kurio apsaugos siekiama. Ženklo atvaizdo pakeitimai neleidžiami.



Kadangi prie paraiškos pridėtame JPEG faile viename puslapyje buvo pateikti visi pirmiau pavaizduoti atvaizdai, šių logotipų, spalvų ir tekstų visuma laikoma vienu prekių ženklu.

Kai popierinėje paraiškoje pateikiamas daugiau nei vienas A4 formato lapas ir pavaizduoti skirtingi, nors ir panašūs ženklai, Tarnyba išsiunčia raštą dėl trūkumų ir pareikalauja, kad pareiškėjas išsirinktų vieną ženklo variantą. Jei pareiškėjas pageidauja apsaugos ir kitiems variantams, jis turi pateikti naują paraišką dėl kiekvieno ženklo, kurį pageidauja užregistruoti. Jei atsakymo į raštą dėl trūkumų negaunama per jame nustatytą laiką, paraiška atmetama.

11. Pirmumas

ESPŽR [34](#), [36](#) ir [41](#) straipsniai

[ESPŽRJR 4 straipsnis](#)

2017 m. rugsėjo 18 d. Tarnybos vykdomojo direktoriaus sprendimas [EX-17-3](#) dėl formaliųjų reikalavimų, taikomų prašymui suteikti Europos Sąjungos prekių ženklo prioritetą, prašymui pripažinti Europos Sąjungos prekių ženklo pirmenybę arba Europos Sąjungos nurodymui pagal Madrido protokolą.

Teisės į prioritetą poveikis reiškia, kad, nustatant teisių pirmenybę *inter partes* procedūroje, prioriteto data yra laikoma Europos Sąjungos prekių ženklo paraiškos padavimo data.

Prioriteto principai pirmiausia buvo nustatyti 1883 m. kovo 20 d. Paryžiaus konvencijoje dėl pramoninės nuosavybės apsaugos, kuri buvo keletą kartų peržiūrėta ir paskutinį kartą pakeista 1979 m. Konvencijos 4 straipsnis, atsižvelgiant į prekių ženklus, atitinka [ESPŽR 34 straipsnį](#).

Prašymas suteikti ankstesnio ESPŽ prioritetą yra priimtinas, jei minėtam ESPŽ buvo suteikta paraiškos padavimo data. Prašymas taikyti tarptautinės registracijos ženklo prioritetą nepriimtinas. Taip yra dėl to, kad taikomas pirmosios paraiškos padavimo

principas ([ESPŽR 34 straipsnio 4 dalis](#) – žr. [11.2.1 dalį](#)), o prašymas suteikti prioritetą gali būti grindžiamas tik atitinkamu pagrindiniu ženklu.

Pareiškėjas gali prašyti prioritetą taikyti vienai ar keletui ankstesnių prekių ženklo paraiškų, būtent nacionalinei (arba Beniliukso) paraiškai, paduotai Paryžiaus konvenciją pasirašiusioje valstybėje, kuri yra PPO narė, ar tokiai valstybei, arba valstybėje ar valstybei, kurios atžvilgiu Komisija pripažino abipusiškumą, taip pat ESPŽ paraiškai. Žr. [11.2.1 dalį](#) „Pirmosios paraiškos principas“, kur pateikiama informacija apie paraiškas, kuriose prašoma prioritetą suteikti daugiau nei vienai iš ankstesnių paraiškų.

Bet koks paraiškos padavimas, atitinkantis įprastinį padavimą valstybėje pagal taikytiną nacionalinę teisę, pripažįstamas suteikiančiu prioriteto teisę.

Jei įvykdomi reikalavimai, galima pateikti prašymą suteikti ir prioritetą, ir pirmenybę remiantis ta pačia ankstesne paraiška / registracija.

11.1 Formalūs reikalavimai

[ESPŽR 35 straipsnyje](#) nustatyti formalūs prašymams suteikti prioritetą taikomi reikalavimai. Nagrinėjimo etape Tarnyba nagrinėja tik tai, ar įvykdyti visi **formalūs reikalavimai**.

Formalūs reikalavimai:

- prašymas suteikti prioritetą paduotas kartu su ESPŽ paraiška;
- ankstesnės paraiškos numeris, data ir šalis;
- oficialių internetinių šaltinių, kuriuose galima patikrinti prioriteto duomenis, prieinamumas arba prioriteto dokumentų ir, kai tinkama, vertimų pateikimas.

11.1.1 Prašymas suteikti prioritetą

Prašymas suteikti prioritetą gali būti pateiktas kartu su ESPŽ paraiška arba atskirame pranešime tą pačią dieną, kaip ir ESPŽ paraiška.

Prašant suteikti prioritetą, būtina nurodyti ankstesnės paraiškos bylos numerį, taip pat datą ir šalį.

Prašymas gali būti netiesioginis, pvz., prioritetų dokumentų pateikimas kartu su paraiška arba atskirame pranešime, pateiktame tą pačią dieną kaip ir ESPŽ paraiška, bus aiškinami kaip pareiškimas dėl prioriteto. Galima pateikti paprastus patvirtinimus apie paduotą paraišką, kuriuose nurodoma ankstesnės (-ių) paraiškos (-ų) **šalis, numeris ir data**.

Būtina atsižvelgti į tai, kad Tarnyba paskelbia prašymą suteikti prioritetą „kaip pateikta“, t. y. Tarnyba netvirtina prašymo suteikti prioritetą pagrįstumo.

11.1.2. Prioritetiniai dokumentai

Prašymą suteikti prioritetą pagrindžiantys dokumentai turi būti pateikti per tris mėnesius nuo prašymo pateikimo. Tačiau pagal Tarnybos vykdomojo direktoriaus sprendimą [EX-17-3](#), jeigu su prioritetu susiję dokumentai nepateikiami kartu su paraiška arba nėra išsamūs, Tarnyba patikrina, ar pirmos paraiškos padavimo šalies centrinės pramoninės nuosavybės tarnybos svetainėje galima rasti susijusią informaciją, būtent numerį, padavimo datą ir šalį, pareiškėjo arba savininko vardą ir pavardę (pavadinimą), ženklo atvaizdą ir ankstesnės prekių ženklo, kuriam prašoma suteikti prioritetą, paraiškos prekių ir paslaugų sąrašą.

Jeigu tokioje svetainėje negalima rasti informacijos apie prašymą suteikti prioritetą, Tarnyba nusiunčia pareiškėjui raštą prašydama, kad būtų pateikti su prioritetu susiję dokumentai, t. y. ankstesnės paraiškos kopija. Pareiškėjui suteikiamas 2 mėnesių laikotarpis trūkumui pašalinti; paprastai šis terminas nepratęsiamas. Paprastai raštas dėl trūkumų išsiunčiamas dar nesuėjus pradiniam prioritetą liudijančių dokumentų pateikimo terminui (3 mėnesiai nuo ESPŽ paraiškos padavimo datos). Tokiu atveju 2 mėnesių laikotarpis trūkumams pašalinti pradedamas skaičiuoti suėjus pradiniam prioritetą liudijančių dokumentų pateikimo terminui.

Patvirtintos kopijos nebūtinės. Tačiau paprasti patvirtinimai apie paduotą paraišką, kuriuose nėra visos informacijos, reikalingos išnagrinėti prašymą suteikti prioritetą (pvz., pateikti tik ankstesnėje paraiškoje nurodytų prekių ir paslaugų klasių numeriai, bet ne visas tekstas, kuriame išvardytos prekės ir paslaugos), nepriimami.

Jeigu atitinkamas ženklas yra spalvinis, būtina pateikti ankstesnės (-ių) paraiškos (-ų) spalvotas fotokopijas.

11.1.3 Ankstesnės paraiškos kalba

Jeigu Tarnybos svetainėje arba pateiktuose su prioritetu susijusiuose dokumentuose esanti informacija apie prioritetą nėra teikiama viena iš Europos Sąjungos kalbų, Tarnyba paprašo pareiškėjo pateikti vertimą į pirmąją arba antrąją ESPŽ paraiškos kalbą. Vertime turėtų būti pateikta visa [11.1](#) ir [11.2](#) dalyse paminėta svarbi informacija.

11.1.4 Neįvykdyti formalūs reikalavimai dėl prioriteto

Jei prašymas suteikti prioritetą pateikiamas po ESPŽ taikymo dienos ir (arba) jei prašymas suteikti prioritetą ar prioritetiniai dokumentai neatitinka kurio nors kito oficialaus reikalavimo, pareiškėjo paprašoma per Tarnybos nustatytą terminą pašalinti trūkumus arba pateikti pastabas.

Jei negaunama jokie atsakymo arba trūkumai nepašalinami per nustatytą terminą, Tarnyba pareiškėją informuoja apie teisių praradimą ir nustato 2 mėnesių laikotarpį, per kurį pareiškėjas gali pareikalauti oficialaus, apskundžiamo sprendimo dėl teisių praradimo.

Jei pareiškėjas oficialiai pareikalauja sprendimo per nustatytą laikotarpį, Tarnyba priima oficialų sprendimą dėl teisių praradimo.

11.2 Esminiai reikalavimai prašymams suteikti prioritetą

Su prašymų suteikti prioritetą esme susiję reikalavimai aptariami [ESPŽR 34 straipsnyje](#) ir juose nustatytas šešių mėnesių laikotarpis, pirmos įprastos paraiškos padavimo sąlyga ir trigubas tapatumas (tas pats savininkas, tas pats ženklas ir tos pačios prekės ir paslaugos).

Paraiškos padavimo etapu esminiai reikalavimai pagal [ESPŽR 34 straipsnį](#) nebus nagrinėjami, bet prireikus bus nagrinėjami per *inter partes* procedūrą ir bus susiję tik su *inter partes* procedūra.

Esminiai prašymui suteikti prioritetą taikomi reikalavimai nagrinėjami tais atvejais, kai protesto arba anuliavimo bylos rezultatas priklauso nuo to, ar prioritetą buvo prašoma suteikti pagrįstai, kaip nurodyta toliau išvardytose situacijose.

- Siekiant įvertinti, ar prekių ženklas, kuriuo grindžiamas protestas (arba prašymas paskelbti negaliojančiu), yra „ankstesnis ženklas“ ar „ankstesnė teisė“, kaip apibrėžta [ESPŽR 8 straipsnio 2–4 dalyse ir 6 dalyje](#). Prašymo suteikti ginčijamo ESPŽ arba ankstesnio ženklo prioritetą pagrįstumą būtina nustatyti tais atvejais, kai atitinkama ankstesnio ženklo data (jo padavimo data arba prioriteto data) yra vėlesnė nei prašymo suteikti prioritetą data ir ne vėlesnė nei ginčijamo ESPŽ padavimo data. Ši aplinkybė įvertinama nustatčius ta ankstesne teise pagrįsto veiksmo priimtinumą.
- Siekiant įvertinti prašymo pateikti naudojimo įrodymus priimtinumą (ar ankstesnis ženklas naudojamas ar ne). Prašymo suteikti ginčijamo ESPŽ prioritetą vertinimas yra būtinas siekiant nustatyti prašymo pateikti naudojimo įrodymus *inter partes* procedūroje priimtinumą, kai atitinkama data, praėjus 5 metams nuo ankstesnės teisės įregistravimo, yra vėlesnė nei ginčijamo ženklo prioriteto data, bet ne vėlesnė nei jo padavimo data. Toks nagrinėjimas nereiškia, kad negalima pakartotinai įvertinti esminių reikalavimų, taikomų nagrinėjamam prašymui suteikti prioritetą sprendimų priėmimo etape, jeigu tai yra svarbu bylos rezultatui.
- Siekiant nustatyti naudojimo laikotarpį. Siekiant apskaičiuoti 5 metų laikotarpį, su kuriuo turi būti susiję naudojimo įrodymai, visada bus būtina išnagrinėti prioritetą.

11.2.1 Pirmosios paraiškos principas

„Konvencijos prioriteto“ teisė yra ribotos trukmės teisė, atsirandanti pirmą kartą padavus įprastą paraišką dėl prekių ženklo. Įprastinis paraiškos padavimas valstybėje – tai bet koks padavimas, kurio „pakanka paraiškos padavimo datai atitinkamoje šalyje nustatyti, neatsižvelgiant į tolesnį šios paraiškos likimą“ (Paryžiaus konvencijos 4 straipsnio A dalies 3 punktas). Prašyti suteikti prioritetą galima per šešis mėnesius nuo pirmos paraiškos pateikimo, jeigu pirmos paraiškos padavimo šalis buvo Paryžiaus konvencijos arba Pasaulio prekybos organizacija (PPO) steigimo sutarties

susitariančioji šalis arba susitarimo dėl abipusiškumo susitariančioji šalis (žr. [ESPŽR 34 straipsnio 5–7 dalis](#) – Komisijos paskelbimas apie abipusiškumo principo laikymąsi).

Toliau išvardytos valstybės ir kiti subjektai, inter alia, nėra nė vienos susijusios konvencijos nariai. Jos taip pat nedalyvauja susitarimuose dėl abipusiškumo. Todėl prašymai suteikti prioritetą, paraišką pateikus šiose šalyse, bus **atmesti**.

Nepriklausomos valstybės (neprisijungusios prie Paryžiaus konvencijos, PPO ar susitarimo dėl abipusiškumo):

- Afganistanas (AF)
- Aruba (AW)
- Kuko Salos (CK)
- Eritrėja (ER)
- Etiopija (ET)
- Kiribatis (KI)
- Maršalo Salos (MH)
- Mikronezija (FM)
- Nauru (NR)
- Palau (PW)
- Somalis (SO)
- Tuvalu (TV).

Kiti subjektai (neprisijungę prie Paryžiaus konvencijos, PPO ar susitarimo dėl abipusiškumo):

- Abchazija (GE-AB)
- Amerikos Samoa (AS)
- Angilija (AI)
- Bermuda (BM)
- Kaimanų Salos (KY)
- Folklando Salos (FK)
- Gernsis (GG)
- Meno Sala (IM)
- Džersis (JE)
- Montseratas (MS)
- Pitkerno Salos (PN)
- Šv. Elena (SH)
- Terkso ir Kaikoso Salos (TC)
- Didžiosios Britanijos Mergelių Salos (VG).

Ankstesnė paraiška turi būti pirmoji įprasta paraiška, o jos data negali sutapti su ESPŽ paraiškos data. Todėl Tarnyba patikrina, i) ar dėl ankstesnės (-ių) paraiškos (-ų) nebuvo pateiktas prašymas suteikti prioritetą ir, ii) ar nė vienas prašymas pripažinti ESPŽ paraiškos pirmenybę nėra susijęs su ženkle, kurio paraiškos padavimo data yra ankstesnė nei paraiškos (-ų), kuriai (-ioms) prašoma pripažinti pirmenybę, padavimo data.

Be to, Tarnyba taip pat patikrina, ar ESPŽ paraiška buvo paduota ne vėliau kaip per 6 mėnesius nuo ankstesnės paraiškos (-ų) padavimo dienos.

Kai prašoma taikyti daugiau nei vienos ankstesnės paraiškos prioritetą, šiose paraiškose nurodytos prekės ir (arba) paslaugos turi skirtis, kad būtų laikomasi pirmosios paraiškos padavimo principo. Pavyzdžių pateikta [11.3.1 dalyje](#).

11.2.2 Trigubas tapatumas

Tarnyba patikrina, ar ESPŽ paraiškoje ir su prioritetu susijusiuose patvirtinamuosiuose dokumentuose pateiktas tas pats ženklas, nurodytas tas pats pareiškėjas ir nurodytos visos susijusios bendros prekės arba paslaugos.

11.2.2.1 Ženklų tapatumas

Tarnyba ir kelios Europos Sąjungos prekių ženklų tarnybos susitarė dėl Europos prekių ženklų ir dizaino tinklo bendrosios praktikos, susijusios juodai baltų ir (arba) pilkų atspalvių prekių ženklų tapatumu tiems patiems spalvotiems prekių ženkams (Bendrasis pranešimas dėl juodai baltų prekių ženklų apsaugos apimčiai taikomos bendrosios praktikos ([CP4](#))). Tarnybos mano, kad pranešimas dėl bendros praktikos atspindi dabartinę teismų praktiką, kuria remiantis juodos ir baltos spalvų ir (arba) pilkų atspalvių prekių ženklas prioriteto vertinimo tikslais nėra laikomas tapačiu tam pačiam spalviniam ženkliui, išskyrus atvejus, kai spalvų arba pilkų atspalvių skirtumai yra tokie nežymūs, kad vidutinis vartotojas jų galėtų ir nepastebėti (19/01/2012, [T-103/11](#), Justing, EU:T:2012:19, § 24; 20/02/2013, [T-378/11](#), Medinet, EU:T:2013:83; 09/04/2014, [T-623/11](#), Milanówek cream fudge, EU:T:2014:199). Neesminiai dviejų ženklų skirtumai yra tokie, kuriuos protingai apdairus vartotojas pastebėtų tik išnagrinėjęs prekių ženklus vieną šalia kito.

Pirmiau aprašytas principas taikomas visais atvejais, kai ženklai yra lyginami atsižvelgiant į prašymus suteikti prioritetą. Kalbant apie žodinius ženklus, pažymėtina, kad ženklas, dėl kurio paduodama paraiška, dažniausiai laikomas tokiu pačiu kaip ir ankstesnis ženklas, kai skiriasi tik šriftas arba kai vienas ženklas yra užrašytas didžiosiomis raidėmis, o kitas – mažosiomis raidėmis. Be to, su skrybės ženklais susiję skirtumai arba du žodžius atskiriančio papildomo tarpelio įterpimas paprastai nereiškia, kad ženklai negali būti tapatūs (09/10/2012, [R 797/2012-2](#), WATER JEL; 15/07/1998, [R 10/1998-2](#), THINKPAD).

Tarnyba taip pat patikrina ankstesnėje paraiškoje pateikto ženklo rūšį, nes kitokia ženklo rūšis gali reikšti, kad ESPŽ paraiška paduota dėl kitokio nei ankstesnis ženklo. Pavyzdžiui, vaizdinis ženklas nėra tas pats, kaip tam tikros formos ženklas ar pozicinis ženklas. Tačiau žodinis ženklas gali būti laikomas tapačiu vaizdiniam ženkliui, jei vaizdiniame ženkle naudojamas standartinis šriftas (žr. [11.3.2 dalyje](#) pateiktus pavyzdžius).

Tarnyba ir įvairios Europos Sąjungos prekių ženklų tarnybos, bendradarbiaudamos Europos Sąjungos intelektinės nuosavybės tinkle, susitarė dėl naujų tipų ženklų (garsinių, judesio, multimedijos ir holograminių) formalių reikalavimų ir atsisakymo registruoti ar negaliojimo pagrindų nagrinėjimo bendrosios praktikos ([CP11](#)).

Remiantis CP11, nagrinėjant prašymus suteikti prioritetą, du prekių ženklai laikomi tapačiais, jei apsaugos objektas ir prekių ženklas yra vienodi, nepaisant vaizdo formato, pvz., garsinis ženklas, pirmą kartą pateiktas registruoti muzikinėmis natomis, o antrą kartą – elektroniniu formatu. Be to, prioritetas gali būti suteiktas, kai antroji paraiška susijusi su kitos rūšies prekių ženklu, tačiau jos objektas yra tapatus. Konkrečių pavyzdžių, kaip nagrinėjami prašymai suteikti prioritetą naujų rūšių ženklaus, galima rasti Bendrajame pranešime „Naujų tipų ženklai. Formalių reikalavimų ir atsisakymo registruoti ar negaliojimo pagrindų nagrinėjimas“ ([CP11](#)).

Atsižvelgdama į ženklų rūšis (individualūs, kolektyviniai, sertifikavimo), kurios gali būti nurodytos paraiškoje, ir į nacionalinių teisės aktų skirtumus, Tarnyba netenkina prašymo suteikti prioritetą skirtingų rūšių ženkla**stik** tuo atveju, jei tarp ženklų rūšių yra nesuderinamumas. Kolektyviniai ir sertifikavimo ženklai gali būti suderinami, tačiau individualūs ženklai yra nesuderinami su kolektyviniais ir (arba) sertifikavimo ženklais.

11.2.2.2 Prekių ir paslaugų tapatumas

Tarnyba patikrina, ar visos ESPŽ paraiškoje nurodytos prekės ar paslaugos, kurios yra svarbios *inter parter* procedūroje, atitinka pirmoje paraiškoje nurodytas prekes ir paslaugas.

11.2.2.3 Savininko tapatybė

Suteikti prioritetą gali prašyti pirmosios paraiškos pareiškėjas arba jo teisių perėmėjas. Jei to prašo teisių perėmėjas, teisių perdavimas turi būti įvykęs iki ESPŽ paraiškos padavimo ir turi būti pateikti atitinkami dokumentai. Pati teisė į prioritetą gali būti perduota, nepaisant to, ar perduota visa pirmoji paraiška. Todėl prioritetas gali būti suteiktas net tuomet, kai ESPŽ paraiškos savininkai ir ankstesnės teisės savininkai nesutampa, jeigu pateikiami prioriteto teisės perdavimo įrodymai; tokiu atveju perdavimo įforminimo data turi būti ankstesnė nei ESPŽ paraiškos padavimo data.

Pareiškėjo patronuojamosios ar asocijuotos įmonės nelaikomos tapačiomis ESPŽ pareiškėjui.

Jei pirmosios paraiškos pareiškėjas nurodo, kad jo pavadinimas po pirmosios paraiškos padavimo pasikeitė, ir paduoda ESPŽ paraišką nauju pavadinimu, pareiškėjas laikomas tuo pačiu asmeniu.

Skirtumas tarp vardo, pavardės (pavadinimo) pakeitimo ir perdavimo paaiškintas [gairių E dalies „Registro tvarkymo operacijos“ 3 skirsnio „ESPŽ ir RBD kaip nuosavybės objektai“ 1 skyriuje „Perdavimas“](#).

11.2.3 Neįvykdyti esminiai reikalavimai dėl prioriteto

Jei prašymas suteikti prioritetą neatitinka bent vieno iš minėtų esminių reikalavimų, pareiškėjui suteikiama galimybė per Tarnybos nustatytą terminą pateikti pastabas.

Jeigu prioriteto teisės negalima įrodyti arba paaiškėja, kad ji yra nepriimtina, prioriteto teisės bus atsisakyta. Išsamaus nagrinėjimo rezultatai bus perteikti galutiniame protesto arba anuliavimo procedūros sprendime.

11.3 Prašymo suteikti prioritetą pavyzdžiai

11.3.1 Pirmoji paraiška

Toliau pateiktame pavyzdyje prašymas suteikti daugiau nei vienos ankstesnės paraiškos prioritetą yra priimtinas, nes kiekvienoje iš ankstesnių paraiškų nurodytos skirtingos prekės, todėl taikomas pirmos paraiškos principas.

Pirmoji paraiška	Šalis	Prekės / paslaugos	ESPŽ paraiška paduota	Prekės / paslaugos
Balandžio 6 d.	Italija	<i>Kvepalai</i>	Rugsėjo 11 d.	<i>Kvepalai, krepšiai, drabužiai</i>
Gegužės 9 d.	Vokietija	<i>Krepšiai</i>		
Gegužės 23 d.	Ispanija	<i>Drabužiai</i>		

Toliau pateiktame pavyzdyje dvi ankstesnės paraiškos buvo paduotos dėl visiškai vienodų prekių. Prašymas suteikti prioritetą, pagrįstas Graikijoje pateikta paraiška, turi būti atmestas, nes pirmiausia dėl prekių ženklo kreiptasi Ispanijoje; taigi Graikijoje paduota paraiška nebėra pirmoji paraiška.

Pirmoji paraiška	Šalis	Prekės / paslaugos	ESPŽ paraiška paduota	Prekės / paslaugos
Balandžio 6 d.	Ispanija	<i>Sūris, vynas</i>	Spalio 4 d.	<i>Sūris, vynas</i>
Balandžio 7 d.	Graikija	<i>Sūris, vynas</i>		





Toliau pateiktame pavyzdyje suteikti pirmosios paraiškos, paduotos Somalyje, prioritetą negalima, nes Somalis nėra Paryžiaus konvencijos šalis ar Pasaulio prekybos organizacijos valstybė narė ir nėra sudaręs ES Komisijos patvirtinto susitarimo dėl abipusiškumo. Todėl Italijoje paduota paraiška laikoma pirmąja vertinant prašymą suteikti prioritetą; į kitą paraišką atsižvelgti negalima.





Pirmoji paraiška	Šalis	Prekės / paslaugos	ESPŽ paraiška paduota	Prekės / paslaugos
Balandžio 5 d.	Somalis	<i>Automobiliai, marškinėliai</i>	Spalio 2 d.	<i>Automobiliai, marškinėliai</i>
Liepos 7 d.	Italija	<i>Automobiliai, marškinėliai</i>		



11.3.2 Ženklių palyginimas



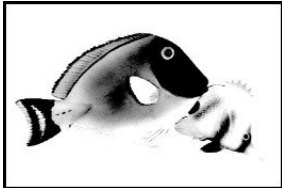
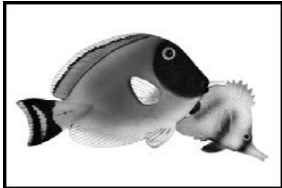



Toliau pateiktuose pavyzdžiuose nurodyti priimtini ir nepriimtini prašymai suteikti prioritetą formalumų tikslais, kai vertinamas ženklų tapatumas. Kaip paaškinta [11.2.2.1 dalyje](#), tik „nedideli skirtumai“ tarp ESPŽ paraiškos ir ženklo, kuriam prašoma pripažinti prioritetą, bus priimtini, t. y. skirtumai, kurie nelaikomi keičiančiais ženklų reikšmę, tarimą ir vaizdinį poveikį.



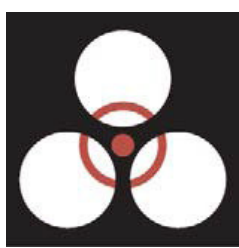
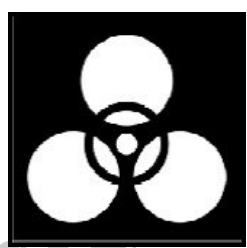

[Bendrajame pranešime „Naujų tipų ženklai. Formalių reikalavimų ir atsisakymo registruoti pagrindų nagrinėjimas“ \(CP11\)](#) pateikiama daugiau garsinių, judesio, multimedijos ir holograminių ženklų prioritetų pavyzdžių.

Tapačiais laikomų žymenų pavyzdžiai	
ESPŽ paraiška (žodinis ženklas) EVAL	Prašymas suteikti prioritetą (žodinis ženklas) EVAL
ESPŽ paraiška (žodinis ženklas) Luna	Prašymas suteikti prioritetą (žodinis ženklas) <i>Luna</i>
ESPŽ paraiška (vaizdinis ženklas) 	Prašymas suteikti prioritetą (vaizdinis ženklas) 
ESPŽ paraiška (vaizdinis ženklas) 	Prašymas suteikti prioritetą (vaizdinis ženklas) 

Tapačiais laikomų žymenų pavyzdžiai	
ESPŽ paraiška (vaizdinis ženklas) 	Prašymas suteikti prioritetą (vaizdinis ženklas) 
ESPŽ paraiška (vaizdinis ženklas) 	Prašymas suteikti prioritetą (vaizdinis ženklas) 
ESPŽ paraiška (vaizdinis ženklas) 	Prašymas suteikti prioritetą (vaizdinis ženklas) 

Netapačių žymenų pavyzdžiai	
ESPŽ paraiška (spalvinis ženklas) 	Prašymas suteikti prioritetą (spalvinis ženklas) 
ESPŽ paraiška (žodinis ženklas) Chocolate Dream	Prašymas suteikti prioritetą (žodinis ženklas) Chocalate Dream



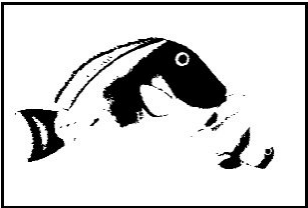
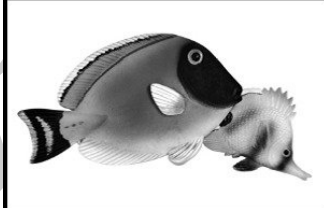



Netapačių žymenų pavyzdžiai	
<p>ESPŽ paraiška (vaizdinis ženklas)</p> 	<p>Prašymas suteikti prioritetą (vaizdinis ženklas)</p> 
<p>ESPŽ paraiška (vaizdinis ženklas)</p> 	<p>Prašymas suteikti prioritetą (vaizdinis ženklas)</p> 
<p>ESPŽ paraiška (vaizdinis ženklas)</p> 	<p>Prašymas suteikti prioritetą (vaizdinis ženklas)</p> 
<p>ESPŽ paraiška (vaizdinis ženklas)</p> 	<p>Prašymas suteikti prioritetą (vaizdinis ženklas)</p> 

Netapačių žymenų pavyzdžiai	
ESPŽ paraiška (vaizdinis ženklas) 	Prašymas suteikti prioritetą (vaizdinis ženklas) 
ESPŽ paraiška (vaizdinis ženklas) 	Prašymas suteikti prioritetą (vaizdinis ženklas) 
ESPŽ paraiška (vaizdinis ženklas) 	Prašymas suteikti prioritetą (vaizdinis ženklas) 

Kiti žodinių ženklų pavyzdžiai				
Pirmasis ženklas	prekių ženklas	ESPŽ paraiška	laikomi tapačiais	laikomi netapačiais
Žodinis ženklas Percy & Reed		Žodinis ženklas Percy + Reed		X
Žodinis ženklas Percy & Reed		Žodinis ženklas Percy and Reed		X
Žodinis ženklas Percy & Reed		Žodinis ženklas Percy & Reed	X	
Žodinis ženklas Percy & Reed		Žodinis ženklas Percy & REED	X	

Kiti žodinių ženklų pavyzdžiai			
Žodinis ženklas Percy & Reed	Žodinis ženklas PERCY & REED	X	
Žodinis ženklas Percy & Reed	Žodinis ženklas <i>Percy & Reed</i>	X	
Žodinis ženklas POPEYE	Žodinis ženklas POPeYe	X	
Žodinis ženklas POPEYE	Žodinis ženklas PopEye	X	
Žodinis ženklas POPEYE	Žodinis ženklas POP-EYE	X	
Žodinis ženklas POPEYE	Žodinis ženklas POP EYE	X	
Žodinis ženklas POPEYE®	Žodinis ženklas POPEYE	X*	
Žodinis ženklas POPEYE	Žodinis ženklas POPEYE!?		X
Žodinis ženklas POPEYE	Žodinis ženklas POPEYES		X
Žodinis ženklas POPEYE	Žodinis ženklas POPEYE·	X	
Žodinis ženklas JOSÉ RAMÓN	Žodinis ženklas JOSE RAMON	X	
Žodinis ženklas SKAL	Žodinis ženklas SKĀL		X
*Simboliai TM ir [®] nelaikomi ženklo dalimis.			

Vaizdinių ir žodinių žymenų tapatumo pavyzdžiai, palyginti su žodiniais ženklais				
Pirmasis ženklas	prekių	ESPŽ paraiška	laikomi tapačiais	laikomi netapačiais
Žodinis ženklas Percy & Reed		Vaizdinis ženklas Percy & Reed (vaizdinis ženklas standartiniu šriftu)	X	
Žodinis ženklas Percy & Reed		Vaizdinis ženklas Percy & Reed (žodžiai išdėstyti per kelias eilutes)		X
Žodinis ženklas Percy & Reed		Vaizdinis ženklas Percy & Reed (nurodyta spalva)		X

Kiti vaizdinių ženklų pavyzdžiai				
Pirmasis ženklas	prekių	ESPŽ paraiška	laikomi tapačiais	laikomi netapačiais
				X
				X
 ®			X*	

Kiti vaizdinių ženklų pavyzdžiai
*Simboliai TM ir [®] nelaikomi ženklo dalimis.

11.3.3 Prekių ir paslaugų palyginimas

Pirmajame iš toliau nurodytų pavyzdžių pateikiamas dažniausiai pasitaikantis atvejis: ankstesnė paraiška visiškai sutampa su ESPŽ paraiška.

Pirmoji paraiška	Šalis	Prekės ir paslaugos	ir	ESPŽ paraiška paduota	ESPŽ prekės ir paslaugos
Balandžio 5 d.	Jungtinė Karalystė	<i>Skrybėlės, batai</i>		Spalio 1 d.	<i>Skrybėlės, batai</i>

Toliau pateiktame pavyzdyje abu prašymai suteikti prioritetą priimtini, nes paraiška Nr. XY 1234 yra pirmoji paraiška *automobilių* atžvilgiu, o paraiška Nr. XY 1235 yra pirmoji paraiška *lėktuvų* atžvilgiu.

Pirmoji paraiška	Šalis	JP paraiškos Nr.	Prekės ir paslaugos	ESPŽ paraiška paduota	ESPŽ prekės ir paslaugos
Balandžio 5 d.	Japonija	XY 1234	<i>Automobiliai</i>	Spalio 2 d.	<i>Automobiliai, lėktuvai</i>
Balandžio 5 d.	Japonija	XY 1235	<i>Lėktuvai</i>		

Kitame pavyzdyje prašymas suteikti prioritetą yra susijęs su *skrybėlėmis* ir *batais*, dėl kurių paduota ir pirmoji paraiška, ir ESPŽ paraiška. Prioritetas netaikytinas *kepurėms*.



Pirmoji paraiška	Šalis	Prekės ir paslaugos	ir	ESPŽ paraiška paduota	ESPŽ prekės ir paslaugos
Balandžio 5 d.	JAV	<i>Automobiliai, kepurės, batai</i>		Spalio 1 d.	<i>Kepurės, batai, kepurės</i>

Paskutiniame pavyzdyje prašoma suteikti pirmųjų paraiškų, paduotų Prancūzijoje, Kanadoje ir Kinijoje, prioritetą. ESPŽ paraiška paduota nepaėjęs 6 mėnesiams po kiekvienos iš pirmųjų paraiškų padavimo ir prašymai suteikti prioritetą bus priimti, nors Kanadoje paduota paraiška nėra pirmoji paraiška dėl *skrybėlių* (nes *skrybėlės* nurodytos Prancūzijoje pateiktoje paraiškoje, kuri buvo paduota anksčiau nei paraiška Kanadoje). Palyginus trijų prioritetų datas ir prekių bei paslaugų sąrašus, prašymai suteikti prioritetą tenkintini.

Pirmoji paraiška	Šalis	Prekės ir paslaugos	ESPŽ paraiška paduota	ESPŽ prekės ir paslaugos
Balandžio 5 d.	Prancūzija	<i>Skrybėlės, batai</i>	Spalio 5 d.	<i>Skrybėlės, batai, automobiliai, alus, vynas, telekomunikacijų paslaugos</i>
Balandžio 6 d.	Kanada	<i>Automobiliai, skrybėlės, alus</i>		
Balandžio 7 d.	Kinija	<i>Vynas, telekomunikacijų paslaugos</i>		

11.3.4 Ženklų serijomis pagrįsti prašymai suteikti prioritetą

Prekių ženklų serija – tai keletas prekių ženklų, kurie tarpusavyje panašūs esminiais elementais ir skiriasi tik neišskirtiniais požymiais. Nors ESPŽR draudžiama registruoti ženklų serijas, kai kurios nacionalinės tarnybos (pvz., Jungtinės Karalystės, Australijos) tai daryti leidžia, ir vienoje paraiškoje pateiktų ženklų serijoje gali būti daug labai panašių ženklų. Kai pirmojoje paraiškoje pateikta ženklų serija, matomi du ar daugiau nežymiai besiskiriančių ženklo atvaizdų. Prašymas suteikti prioritetą tenkintinas tam atvaizdui, kuris tapatus ESPŽ paraiškoje pateiktam atvaizdui.

Ženklų serijomis pagrįstų prašymų suteikti prioritetą pavyzdžiai		
Pirmoji paraiška	ESPŽ	Prašymas suteikti prioritetą priimtinas
Ženklų serijos 		Taip
Ženklų serijos Café@Home CAFÉ@HOME Café@Home CAFÉ@HOME	CAFÉ@HOME	Taip

11.3.5 Prašymas suteikti prioritetą skirtingu formatu atvaizduotiems ženklams

Dėl įvairiose pasaulio intelektinės nuosavybės tarnybose galiojančių skirtingų formalių reikalavimų, susijusių su ženklų atvaizdavimu, kurie taikomi prašant suteikti ESPŽ paraiškos prioritetą arba prašant suteikti prioritetą remiantis ESPŽ paraiška, gali kilti problemų.

[Bendrajame pranešime „Naujų tipų ženklai. Formalių reikalavimų ir atsisakymo registruoti ar negaliojimo pagrindų nagrinėjimas“ \(CP11\)](#) pateikiama garsinių, judesio, multimedijos ir holograminių ženklų pavyzdžių. Jei reikia daugiau informacijos taip pat žr. [11.2.2.1 dalį „Ženklų tapatumas“](#).

11.3.5.1 Prašymas suteikti ankstesnį nacionalinį paraiškos padavimo ESPŽ paraiškos atžvilgiu prioritetą

Gali būti, kad pareiškėjas, kuris nori prašyti suteikti ankstesnės paraiškos, kurioje pateikti grafiniai atvaizdai (pvz., muzikos natos), prioritetą pateikia ESPŽ paraišką, kurioje ženklas atvaizduotas elektroniniu formatu (pvz., MP3 garsinis ženklas). Iš esmės skirtingas atvaizdavimo metodas nėra kliūtis priimti prašymą suteikti prioritetą, jeigu ankstesnėje paraiškoje atvaizduotas tas pats prekių ženklas, nors ir skirtingu formatu, ir jeigu ankstesniam ženklui atvaizduoti naudotą formatą pripažįsta Tarnyba. Jeigu tarp atvaizdų objekto yra kokių nors neatitikimų, prioritetą bus atsisakyta suteikti dėl tos priežasties, o ne dėl skirtingų formatų.

Be to, kai kurios nacionalinės IN tarnybos neleidžia pateikti daugiau nei keturių tam tikros formos arba kitų ženklų atvaizdų. Jei ESPŽ paraiškoje prašoma suteikti tokios pirmosios paraiškos prioritetą ir su ESPŽ paraiška pateikiami šeši (arba daugiau, kai registruojami „kiti“ ženklai) ženklo atvaizdai / perspektyvos, nagrinėjami ženklai vis tiek laikytini tapačiais, jei pirmojoje paraiškoje pateikti atvaizdai sutampa su dalimi to, kas buvo atsiųsta su ESPŽ paraiška, ir jei objektas yra neabejotinai tas pats.

11.3.5.2 Prašymas suteikti ankstesnės ESPŽ paraiškos padavimo nacionalinės paraiškos atžvilgiu prioritetą

Kalbant apie prašymus suteikti prioritetą remiantis ESPŽ paraiška, pažymėtina, kad pareiškėjai turėtų žinoti, jog konkreči nacionalinė tarnyba gali nepriimti atvaizdo formato, kuris naudojamas paduodant paraišką Tarnybai. Tarnyba negali patvirtinti ESPŽ paduotos paraiškos atitikties vėliau paduotai nacionalinei paraiškai, kurioje atvaizdas pateiktas kitu formatu.

Kalbant apie spalvų nuorodas, pažymėtina, kad kai kuriose šalyse teikiant prašymą suteikti prioritetą reikalaujama spalvą nurodyti raštu. Šiuo tikslu pareiškėjai spalvas gali išvardyti alternatyviame paraiškos formos laukelyje. Ta nuoroda nebus ESPŽ paraiškos sudedamoji dalis, ji nebus nagrinėjama ir skelbiama, taip pat ji nebus minima registre. Vis dėlto ji bus sudedamoji dokumentacijos dalis atliekant bylos patikrinimus, todėl

prašytojas gali gauti tokių spalvos nuorodų, kokios jos buvo nurodytos paduotoje paraiškoje, patvirtinimą.

12 Parodos prioritetas

[ESPŽR 38 straipsnis](#)

[ESPŽRJR 5 straipsnis](#) ir [7 straipsnio g punktas](#)

Parodos prioritetas – tai prašymas prioritetine ESPŽ paraiškos data laikyti dieną, kai ESPŽ paraiškoje nurodytos prekės ar paslaugos buvo eksponuotos oficialiai pripažintoje parodoje su ženklu, kuris nurodytas paraiškoje. Pareiškėjas gali paprašyti suteikti prioritetą per 6 mėnesius nuo pirmojo eksponavimo. Turi būti pateikti atitinkami eksponavimo įrodymai.

Kaip ir konvencijos prioriteto, parodos prioriteto galima reikalauti arba paraiškoje, arba po ESPŽ paraiškos padavimo, tačiau tą pačią dieną. Reikalavime turi būti nurodytas parodos pavadinimas ir pirmojo prekių ar paslaugų eksponavimo data.

Per 3 mėnesius nuo pareiškimo dėl prioriteto pateikimo datos, pareiškėjas privalo Tarnybai pateikti kompetentingos institucijos parodoje išduotą pažymą. Šioje pažymoje turi būti nurodyta, kad prekių ženklu iš tikrųjų buvo žymimos konkrečios prekės ar paslaugos, parodos atidarymo data, taip pat pirmojo viešo panaudojimo data, jei ji nesutampa su parodos atidarymo data. Su pažyma turi būti pateiktas institucijos patvirtintas faktinio ženklo panaudojimo liudijimas.

Prioritetą galima suteikti tik tada, kai ESPŽ paraiška paduota per 6 mėnesius nuo pirmojo eksponavimo pripažintoje parodoje, būtent pasaulinėje parodoje, kaip apibrėžta 1928 m. lapkričio 22 d. Konvencijoje dėl tarptautinių parodų. Tokios parodos yra labai retos, o [ESPŽR 33 straipsnio](#) apsauga netaikoma prekėms ar paslaugoms, eksponuotoms kitose, nacionalinėse, parodose. Parodos išvardytos *Paris Bureau International des Expositions* svetainėje (<http://www.bie-paris.org/site/en/>).

Kaip ir konvencijos prioriteto teisės atveju, esminiai parodos prioriteto reikalavimai nagrinėjami ne paraiškos padavimo etapu, o, jei reikia, *inter partes* proceso metu ir susiję tik su *inter partes* proceso apimtimi (šiuo klausimu žr. [11.2 dalį](#)).

Prašymas gali būti netiesioginis. Jei paraiškoje prašymas nenurodytas, parodos prioritetą patvirtinančių dokumentų pateikimas tą pačią dieną kaip ir ESPŽ paraiškos padavimo data laikomas pareiškimu dėl prioriteto.

13 Pirmenybė

[ESPŽR 39 straipsnis](#)

[ESPŽRJR 6 straipsnis](#) ir [7 straipsnio h punktas](#)

2017 m. rugsėjo 18 d. Tarnybos vykdomojo direktoriaus sprendimas [EX-17-3](#) dėl formaliųjų reikalavimų, taikomų prašymui suteikti Europos Sąjungos prekių ženklo prioritetą, prašymui pripažinti Europos Sąjungos prekių ženklo pirmenybę arba Europos Sąjungos nurodymui pagal Madrido protokolą.

Ankstesnio valstybėje narėje užregistruoto prekių ženklo, įskaitant prekių ženklą, užregistruotą Beniliukso valstybėse arba užregistruotą pagal tarptautinius valstybėje narėje galiojančius susitarimus, savininkas, teikiantis paraišką tapatų prekių ženklą užregistruoti kaip ESPŽ, taikomą prekėms ar paslaugoms, kurios visiškai arba iš dalies sutampa su tomis, kurioms buvo užregistruotas ankstesnis prekių ženklas, gali prašyti ESPŽ paraiškai taikyti ankstesnio prekių ženklo pirmenybę valstybės narės, kurioje arba kuriai jis registruojamas, atžvilgiu.

Pirmenybė pasireiškia tik tuo, jog tais atvejais, kai ESPŽ savininkas atsisako ankstesnio prekių ženklo, kuriam paprašyta pripažinti pirmenybę, arba leidžia pasibaigti jo galiojimo terminui, laikytina, kad savininkas išsaugo tas pačias teises, kurias jis būtų turėjęs, jei ankstesnis prekių ženklas būtų ir toliau registruotas.

Tai reiškia, kad ESPŽ paraiška apjungiamos ankstesnės nacionalinės registracijos. Jei pareiškėjas prašo pripažinti pirmenybę vienam ar keletui anksčiau užregistruotų nacionalinių prekių ženklų ir prašymas pripažinti pirmenybę patenkinamas, pareiškėjas gali nuspręsti nepratęsti ankstesnės (-ių) nacionalinės (-ių) registracijos (-ų), bet vis tiek išsaugoti tą pačią padėtį, tarsi ankstesnis prekių ženklas būtų ir toliau užregistruotas tose valstybėse narėse.

Prašymas pripažinti pirmenybę pagal [ESPŽR 39 straipsnį](#) turi būti pateiktas kartu su paraiška arba per du mėnesius nuo ESPŽ paraiškos padavimo datos. Prašymą patvirtinantys dokumentai turi būti pateikti per 3 mėnesius nuo prašymo pateikimo. Prašymas pripažinti pirmenybę gali būti netiesioginis. Jei pareiškėjas per 2 mėnesius nuo ESPŽ paraiškos padavimo dienos atsiunčia tik dokumentus, susijusius su ankstesnėmis registracijomis, Tarnyba tuos dokumentus laiko prašymu pripažinti pirmenybę ankstesnėms registracijoms.

Galima prašyti pripažinti pirmenybę ne tik ankstesnėms nacionalinėms registracijoms, bet ir ES valstybėje narėje galiojančiai tarptautinei registracijai. Tačiau dėl ankstesnės ESPŽ registracijos ar vietinių registracijų prašymo suteikti pirmenybę pateikti negalima, net jeigu teritorija yra Europos Sąjungos dalis (pvz., Gibraltaras).

13.1 Suderinta informacija apie pirmenybę

Kad būtų galima tinkamai valdyti pirmenybės teises, rekomenduojama, kad visi įrašai apie pirmenybę būtų vienodo formato, kurį savo duomenų bazėse naudoja nacionalinės tarnybos.

13.2 Pirmenybės nagrinėjimas

Galiojančiame prašyme turi būti pateikta ši informacija:

1. ES valstybė narė ar valstybės narės, kuriose ar kurioms užregistruotas ankstesnis prekių ženklas, kurio pirmenybę buvo prašoma pripažinti;
2. atitinkamos registracijos data;
3. atitinkamos registracijos numeris;
4. prekės ar paslaugos, kurioms ženklas registruojamas.

Iš savininko nereikalaujama pateikti registracijos kopijos, jeigu prašoma informacija yra prieinama internete. Jeigu registracijos kopija nepateikiama, Tarnyba pirmiausia reikalingos informacijos ieško atitinkamoje svetainėje ir tik jos neradusi išsiunčia savininkui raštą dėl trūkumų ir prašo pateikti kopiją. Atitinkamos registracijos kopiją turi sudaryti registracijos dokumento ir (arba) pažymos apie pratęsimą kopija (pakanka paprastos fotokopijos) arba išrašas iš registro, arba išrašas iš atitinkamo nacionalinio vyriausybės leidinio, arba išrašas ar spaudinys iš oficialios duomenų bazės. Išrašai ir spaudiniai iš privačių duomenų bazių nepriimami. Nepriimtinių išrašų pavyzdžiai: DEMAS, MARQUESA, COMPUSERVE, THOMSON, OLIVIA, PATLINK, COMPUMARK ir SAEGIS.

Prašymą pripažinti pirmenybę galima pateikti tik dėl ankstesnės **registracijos**, o ne dėl ankstesnės paraiškos.

Tarnyba privalo patikrinti, ar ankstesnis ženklas buvo užregistruotas ESPŽ paraiškos padavimo metu ir ar ankstesnės registracijos galiojimas nebuvo pasibaigęs prašymo pateikimo metu.

Jei ankstesnė registracija prašymo pateikimo metu buvo pasibaigusi, pirmenybė netaikoma, net jei atitinkamame nacionaliniame prekių ženklų įstatyme numatytas 6 mėnesių atidėjimo laikotarpis, kuriam galima pratęsti registracijos galiojimą. Nors kai kurių valstybių teisės aktuose numatytas „lengvatinis“ laikotarpis, jei už galiojimo pratęsimą nesumokėta, ženklas laikomas neregistruotu nuo tos dienos, kai registracijos galiojimas turėjo būti pratęstas. Taigi prašymas nepriimtinas, jei pareiškėjas neįrodo, kad pratęsė ankstesnės (-ių) registracijos (-ų) galiojimą.

Prašymas suteikti pirmenybę ESPŽ nustoja galioti, jeigu ankstesnis prekių ženklas, dėl kurio prašoma suteikti pirmenybę, paskelbiamas negaliojančiu arba panaikinamas. Jeigu ankstesnis prekių ženklas panaikinamas, pirmenybė nustoja galioti, jeigu panaikinimas įsigaliojo iki Europos Sąjungos prekių ženklo paraiškos padavimo datos arba prioriteto datos ([ESPŽR 39 straipsnio 4 dalis](#)).

Kalbant apie ES **plėtrą**, reikia atsižvelgti į toliau pateikiamą informaciją. Jei naujos valstybės narės nacionalinis prekių ženklas arba joje galiojanti tarptautinė registracija buvo užregistruota prieš paduodant prašymą pripažinti pirmenybę, **prašyti pripažinti pirmenybę galima nepaisant to, kad ESPŽ prioriteto, paraiškos padavimo ar registracijos data**, su kuria susijęs prašymas pripažinti pirmenybę, **yra ankstesnė nei naujoje valstybėje narėje galiojančio nacionalinio ženklo ir (arba) TR prioriteto, paraiškos padavimo ar registracijos data**. Taip yra todėl, kad nagrinėjamas ESPŽ naujojoje valstybėje narėje įsigalioja tik nuo įstojimo dienos. Todėl naujojoje valstybėje narėje galiojantis nacionalinis prekių ženklas ir (arba) TR, kuriam prašoma pripažinti pirmenybę, pagal [ESPŽR 39 straipsnį](#) yra „ankstesnis“ už ESPŽ, **jei** naujojoje valstybėje narėje galiojančio nacionalinio prekių ženklo ir (arba) TR prioriteto, paraiškos padavimo arba registracijos data yra **ankstesnė už įstojimo datą**.

Tinkamų prašymų pripažinti pirmenybę pavyzdžiai naujoms valstybėms narėms			
ESPŽ Nr.	Paraiškos padavimo data	Šalis, kurioje pateiktas prašymas pripažinti pirmenybę	Paraiškos padavimo dėl ankstesnės teisės data
2 094 860 TESTOCAPS	2001 m. vasario 20 d.	Kipras	2001 m. vasario 28 d.
2 417 723 PEGINTRON	2001 m. spalio 19 d.	Vengrija	2001 m. lapkričio 8 d.
352 039 REDIPEN	1996 m. balandžio 2 d.	Bulgarija	1996 m. balandžio 30 d.
7 073 307 HydroTac	2008 m. liepos 17 d.	Kroatija	2009 m. spalio 13 d.

Paaiškinimas: visais atvejais, nors ESPŽ paraiškos padavimo data yra ankstesnė nei paraiškos padavimo dėl ženklo, kuriam prašoma pripažinti pirmenybę, data, nes visos susijusios valstybės į Europos Sąjungą įstojo po ESPŽ paraiškos padavimo datos (Kipras ir Vengrija – 2004 m. gegužės 1 d., Bulgarija – 2007 m. sausio 1 d., Kroatija – 2013 m. liepos 1 d.) ir būtent nuo tos datos ESPŽ paraiška saugoma tose valstybėse narėse, prašyti pripažinti pirmenybę galima bet kokiam nacionaliniam ženklui, dėl kurio paraiška tose valstybėse narėse paduota iki įstojimo datos.

Jei prašymas pripažinti pirmenybę įformintas tinkamai, Tarnyba jį priima ir po ESPŽ paraiškos įregistravimo informuoja atitinkamą (-as) susijusios (-ių) valstybės (-ių) narės (-ių) centrinę (-es) pramoninės nuosavybės tarnybą (-as).

Prašyti pripažinti pirmenybę taip pat galima po to, kai ESPŽ užregistruojamas pagal [ESPŽR 40 straipsnį](#). Daugiau informacijos pateikiama [gairių E dalies „Registro tvarkymo operacijos“ 1 skirsnyje „Registracijos pakeitimai“](#).

13.3 Ženklų tapatumas

Prašymų suteikti pirmenybę nagrinėjimas yra susijęs su formalių reikalavimų ir ženklų tapatumo nagrinėjimu.

Kalbant apie trigubo tapatumo reikalavimą (tas pats savininkas, tas pats ženklas, tos pačios prekės ir paslaugos), pats pareiškėjas turi įsitikinti, kad šios sąlygos būtų įvykdytos. Tarnyba tik patikrins, ar ženklai yra tokie patys.

Ženklų atvaizdų palyginimas, siekiant išnagrinėti prašymus suteikti pirmenybę, atliekamas taip pat kaip ir prašymų suteikti prioritetą atveju, kaip aprašyta [11.2.2.1 dalyje](#).

13.4 Prekės ir paslaugos

Pareiškėjai gali pateikti prašymą pripažinti pirmenybę tik kai kurioms iš anksčiau užregistruotų prekių ir paslaugų. Tokiu atveju prašymas pripažinti pirmenybę galios tiek, kiek ESPŽ paraiškoje nurodytos prekės ir paslaugos sutampa su anksčiau užregistruotomis. Pareiškėjui nereikia konkrečiai nurodyti tų prekių ir paslaugų, pakanka tiesiog pareikalauti „pirmenybę taikyti visoms ankstesnio prekių ženklo prekėms, kurios taip pat nurodytos ESPŽ paraiškoje“ (prašymas taikyti bendrąją pirmenybę).

13.5 Veiksmai nustačius prašymo pripažinti pirmenybę trūkumus

Jeigu prašymas netinkamas, jei ankstesnė registracija nėra identiška ESPŽ paraiškai, jei suteikti pirmenybę prašoma per vėlai (t. y. praėjus daugiau nei 2 mėnesiams nuo ESPŽ paraiškos padavimo), taip pat jei pirmenybę liudijantys dokumentai yra nepriimtini ir reikiamos informacijos negalima rasti internete, Tarnyba išsiunčia raštą dėl trūkumų.







Jei trūkumai nepašalinami per Tarnybos nustatytą laikotarpį, pareiškėjas raštu informuojamas apie prarastas teises. Pareiškėjas taip pat informuojamas, kad per 2 mėnesius nuo pranešimo gavimo jis gali pareikalauti oficialaus sprendimo.

Jei pareiškėjas oficialiai pareikalauja sprendimo per nustatytą laikotarpį, Tarnyba priima oficialų sprendimą dėl prašymo pripažinti pirmenybę atmetimo.

13.6 Prašymų pripažinti pirmenybę pavyzdžiai

Tapačiais laikomų žymenų pavyzdžiai	
ESPŽ paraiška (žodinis ženklas) CELOTAPE	Prašymas pripažinti pirmenybę (žodinis ženklas) Celotape

<p>ESPŽ paraiška (žodinis ženklas) Daisys Gingerbread</p>	<p>Prašymas pripažinti pirmenybę (žodinis ženklas) Daisy's Gingerbread</p>
<p>ES prekių ženklo registracija (vaizdinis ženklas)</p> 	<p>Prašymas pripažinti pirmenybę (vaizdinis ženklas)</p> 
<p>ESPŽ paraiška (žodinis ženklas) CULTILENE</p>	<p>Prašymas pripažinti pirmenybę (ženklų serijos)</p> 

Netapačiais laikomų žymenų pavyzdžiai	
<p>ESPŽ paraiškos Nr. 9 817 735 (vaizdinis ženklas)</p> 	<p>Prašymas pripažinti pirmenybę (vaizdinis ženklas)</p> 
<p>ESPŽ paraiška (žodinis ženklas) Great changes in education PLC</p>	<p>Prašymas pripažinti pirmenybę (žodinis ženklas) Grate changes in education PLC</p>
<p>ESPŽ paraiškos Nr. 8 786 485 (vaizdinis ženklas)</p> 	<p>Prašymas pripažinti pirmenybę (vaizdinis ženklas)</p> 
<p>ESPŽ paraiškos Nr. 14 061 881 (vaizdinis ženklas)</p> 	<p>Prašymas pripažinti pirmenybę (vaizdinis ženklas)</p> 

Netapačiais laikomų žymenų pavyzdžiai	
ESPŽ paraiškos Nr. 18 128 227 (vaizdinis ženklas)  CERÂMICA VALE DA GÂNDARA	Prašymas pripažinti pirmenybę (Kombinuotas ženklas)  CERÂMICA VALE DA GÂNDARA

Dėl tapačių ir netapačių žymenų, kurie taip pat būtų laikomi tapačiais bei netapačiais žymenimis teikiant prašymą suteikti pirmenybę, pavyzdžių žr. [11.3.2 dalį](#).

14 Pakeitimas

Pakeitimas – tai Madrido protokole numatyta teisinė priemonė, kuria siekiama sušvelninti 5 metų trukmės tarptautinės registracijos ir pagrindinio ženklo tarpusavio priklausomybės laikotarpio pasekmes. Jeigu tarptautinė registracija, kurioje nurodyta ES, kilmės valstybės tarnybos prašymu panaikinama visų arba kai kurių prekių ir paslaugų atžvilgiu, tarptautinės registracijos savininkas gali paduoti ESPŽ paraišką dėl to paties ženklo įregistravimo prekių ir paslaugų, kurioms registracija buvo panaikinta, atžvilgiu. Ta paraiška bus tvarkoma taip, tarsi ji būtų paduota tarptautinės registracijos arba vėlesnės ES nuorodos pateikimo dieną ir jai galios toks pat prioritetas, jei jis yra. Daugiau informacijos dėl pakeitimo pateikta [gairių M dalyje „Tarptautiniai ženklai“](#).

15 ESPŽ paraiškos pakeitimai

[ESPŽR 49 straipsnis](#)

[ESPŽDR 11 straipsnis](#)

Pareiškėjas gali bet kada atsiimti ESPŽ paraišką arba sutrumpinti prekių ir paslaugų, kuriems ji taikoma, sąrašą. Galimybę padaryti kitus pakeitimus galima svarstyti tik tuomet, kai būtina ištaisyti tam tikras klaidas.

Priimami bet kokie pakeitimai, kuriuos prašoma atlikti ESPŽ paraiškos padavimo dieną. Šioje gairių dalyje aprašyta tik Tarnybos praktika, susijusi su ženklo atvaizdo pakeitimais. Daugiau informacijos apie paraiškos atšaukimą arba apribojimus

pateikiama [gairių B dalies „Nagrinėjimas“ 1 skirsnyje „Procedūra“](#), o konkrečiai dėl apribojimų žr. [gairių B dalies „Nagrinėjimas“ 3 skirsnyje „Klasifikacija“](#).

Padavus spalvinio ženklo paraišką, neįmanoma ženklo pakeisti į nespalvotą (25/08/2010, [R 1270/2010-4](#), Prüfköpfe (3D)). Vienintelė galimybė pareiškėjui – paduoti naują paraišką.

15.1 Ženklo atvaizdo pakeitimai

Ženklo atvaizdo pakeitimų klausimą Tarnyba reglamentuoja labai griežtai. Norint gauti leidimą pakeisti ženklą po paraiškos padavimo, turi būti įvykdytos abi toliau nurodytos sąlygos:

- klaida turi būti akivaizdi ir
- dėl pakeitimo negali iš esmės pasikeisti pateiktas ženklas.

Net jei pakeitimas nėra esminis, Tarnyba neleidžia pataisyti ženklo, jei klaida nėra akivaizdi.

Tais atvejais, kai nėra akivaizdi pageidaujama ženklo padėtis, ženklo atvaizde turi būti parodyta teisinga padėtis, užrašant žodį „viršus“ atitinkamoje atvaizdo vietoje. Jei paraiška paduodama elektroninėmis priemonėmis, neįprastą ženklo padėtį galima nurodyti ženklo aprašyme.

Tais atvejais, kai pageidaujama ženklo padėtis nėra akivaizdi (pvz., ženklas su žodiniu elementu pateikiamas vertikaloje padėtyje), o pageidaujama padėtis paraiškoje nenurodyta, pareiškėjui suteikiama galimybė pataisyti ženklo padėtį, jei jis to pageidauja. Taip yra todėl, kad neįprasta ženklo padėtis laikoma akivaizdžia klaida.

Jei kartu su ESPŽ paraiška pateikiamas prašymas suteikti prioritetą arba pirmenybę, akivaizdi klaida gali būti įrodyta palyginus „teisingą“ prašyme pateiktą ženklą su ESPŽ paraiškoje pateiktu ženklu. Tačiau tais atvejais, kai prašymas suteikti prioritetą ar pirmenybę pateikiamas vėliau nei ESPŽ paraiška, į jokių prašymuose pateiktus įrodymus neatsižvelgiama.

Jei klaida akivaizdi, ženklą reikia įvertinti remiantis kitu kriterijumi, būtent, ar prašomas pakeitimas iš esmės pakeistų paraiškoje jau pateiktą ženklą.

Priimtino pakeitimo pavyzdys (formalumą tikslais)	
ESPŽ Nr. 546 010	Siūlomas pakeitimas
Pateiktas ženklas „TOPFLOW“	„TOP FLOW“
Paraiškos formoje pareiškėjas prašė suteikti prioritetą ženklui „TOP FLOW“, nes buvo padaryta akivaizdi korektūros klaida. Šis pataisymas nebuvo laikomas esminiu ženklo pakeitimu, nes tarpelis, atskiriantis žodžius TOP ir FLOW, nepakeičia ženklo reikšmės ar tarties, o pakeitimo vizualinis poveikis nežymus (05/08/2002, R 851/1999-2 , TOPFLOW).	

Nepriimtinių pakeitimų pavyzdžiai (formalumą tikslais)	
ESPŽ Nr. 321 109 Pateiktas ženklas „RANIER“	Siūlomas pakeitimas „RAINIER“
Atlikti tokio pakeitimo negalima, nes pataisytame variante matome naują raidę „I“, kuri iš esmės pakeistų registruoti pateiktą ženklą. „RANIER“ ir „RAINIER“ yra du skirtingi žodžiai.	
ESPŽ Nr. 6 013 668 Pateiktas ženklas „ELECTROLITIC BOLUS“	Siūlomas pakeitimas „ELECTROLITYC BOLUS“
Atlikti tokio pakeitimo negalima, nes teisinga angliška žodžio rašyba yra „ELECTROLYTIC“. Taigi paraiškoje pateiktame ženkle buvo viena neteisinga raidė, o pasiūlytame pakeistame variante būtų dvi neteisingos raidės. Tai iš esmės pakeistų ženklą ir todėl nepriimtina.	

Vaizdinių elementų atveju galima keisti tik nedidelės svarbos elementus; jie nagrinėjami kiekvienu konkrečiu atveju atskirai. Suteikti vaizdiniam ženklui „naują išvaizdą“ (pramonėje vaizdinis ženklas dažnai priderinamas prie naujų dizaino ir mados tendencijų) neleidžiama.

ESPŽ 6 538 524 ESPŽ kaip paduota	Siūlomas pakeitimas
	
<p>Pareiškėjas kartu su ESPŽ paraiška pateikė prašymą suteikti prioritetą, iš kurio matyti, kad pirmą kartą pateiktoje paraiškoje buvo vienas ženklo atvaizdas. Be to, ESPŽ paraiškoje buvo pateiktas ženklo aprašymas, kuriame aprašytas vienas atvaizdas, o ne du paveikslėliai, kurie buvo pateikti. Taigi klaida buvo laikoma akivaizdžia. Vis dėlto prašomas pakeitimas buvo atmestas, nes jis būtų iš esmės pakeitęs ženklą, palyginti su tuo, kuris buvo pateiktas registruoti.</p>	

Nepaisant pirmiau išvardytų principų ir pavyzdžių, bet koks ženklo pakeitimas, kuris būtų leistinas po registracijos, taip pat leistinas ir ESPŽ paraiškos atžvilgiu.

Dėl registruotų ESPŽ pakeitimo žr. [gairių E dalies „Registro tvarkymo operacijos“ 1 skirsnį „Registracijos pakeitimai“](#).

16 Pavertimas

ESPŽR [139 straipsnio 1 dalis](#) ir [140 straipsnio 1 dalis](#)

[ESPŽRJR 22 straipsnio f punktas.](#)

ESPŽ paraiškos pareiškėjas arba registruoto ESPŽ savininkas gali pateikti prašymą dėl ESPŽ paraiškos ar registruoto ESPŽ pavertimo. Daugiau informacijos apie pavertimą pateikiama [gairių E dalies „Registro tvarkymo operacijos“ 2 skirsnyje „Pavertimas“](#).

Nenaudojamas